

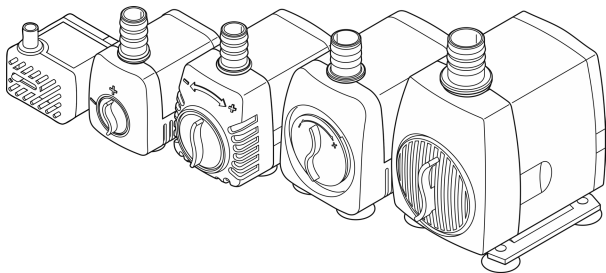

DE Gebrauchsanleitung  
EN Operating instructions  
FR Notice d'emploi  
NL Gebruiksaanwijzing  
ES Instrucciones de uso  
IT Istruzioni d'uso

## Fountain Pump FP

200/450/750/1000/1500



**A**

FP 200/200i

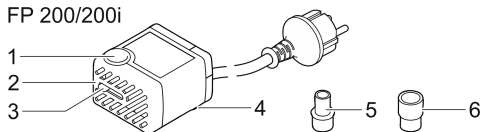

FP 450/450i

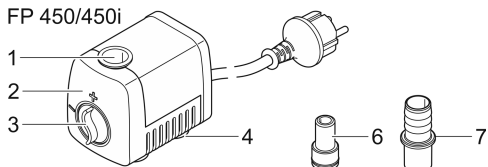

FP 750/750i

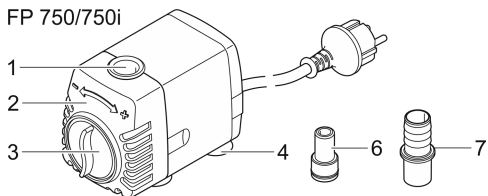

FPP0002

**B**

FP 1000/1000i

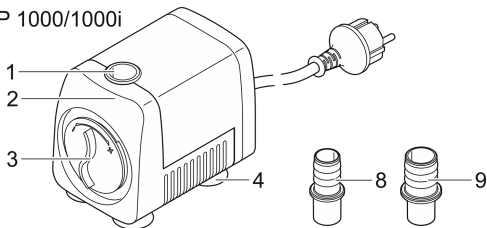

FP 1500/1500i

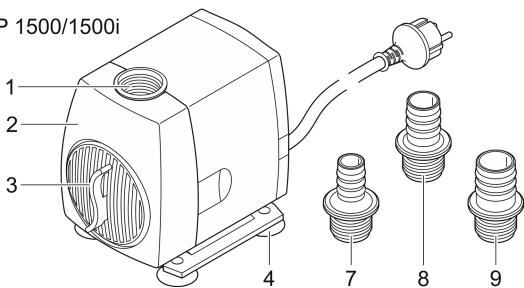

FPP0009

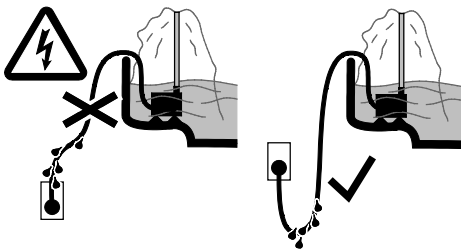
**C**

ARS0002



D

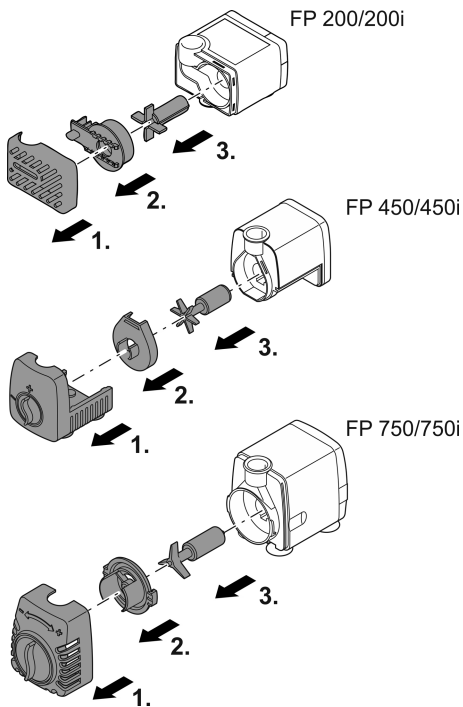

FPP0003

**E**

FP 1000/1000i

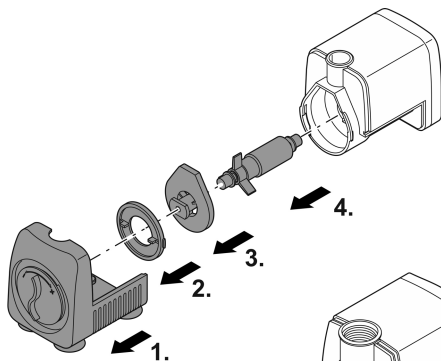

FP 1500/1500i

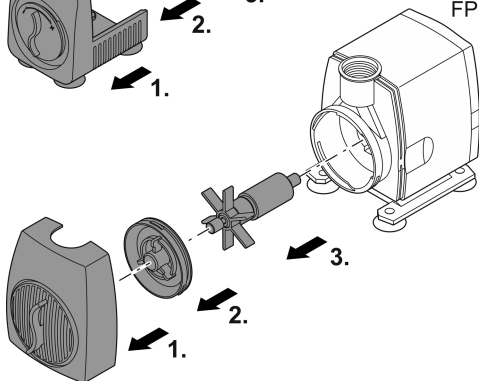

FPP0010

## **WARNUNG**

- Dieses Gerät kann von Kindern ab 8 Jahren und darüber sowie von Personen mit verringerten physischen, sensorischen oder mentalen Fähigkeiten oder Mangel an Erfahrung und Wissen benutzt werden, wenn sie beaufsichtigt oder bezüglich des sicheren Gebrauchs des Gerätes unterwiesen wurden und die daraus resultierenden Gefahren verstehen.
- Kinder dürfen nicht mit dem Gerät spielen.
- Reinigung und Benutzerwartung dürfen nicht von Kindern ohne Beaufsichtigung durchgeführt werden.
- Das Gerät muss über eine Fehlerstrom-Schutzeinrichtung mit einem Bemessungsfehlerstrom von maximal 30 mA abgesichert sein.
- Gerät nur anschließen, wenn die elektrischen Daten von Gerät und Stromversorgung übereinstimmen. Die Gerätedaten befinden sich auf dem Typenschild am Gerät, auf der Verpackung oder in dieser Anleitung.

- Tod oder schwere Verletzungen durch Stromschlag sind möglich! Bevor Sie ins Wasser greifen, alle elektrischen Geräte im Wasser vom Stromnetz trennen.
- Gerät nur betreiben, wenn sich keine Personen im Wasser aufhalten.
- Gerät nicht verwenden, wenn elektrische Leitungen oder Gehäuse beschädigt sind.
- Eine beschädigte Anschlussleitung kann nicht ersetzt werden. Gerät entsorgen.

### **Sicherheitshinweise**

#### **Vorschriftsmäßige elektrische Installation**

- Elektrische Installationen müssen den nationalen Errichterbestimmungen entsprechen und dürfen nur von einer Elektrofachkraft vorgenommen werden.
- Eine Person gilt als Elektrofachkraft, wenn sie auf Grund ihrer fachlichen Ausbildung, Kenntnisse und Erfahrungen befähigt und berechtigt ist, die ihr übertragenen Arbeiten zu beurteilen und durchzuführen. Das Arbeiten als Fachkraft umfasst auch das Erkennen möglicher Gefahren und das Beachten einschlägiger regionaler und nationaler Normen, Vorschriften und Bestimmungen.
- Bei Fragen und Problemen wenden Sie sich an eine Elektrofachkraft.
- Verlängerungsleitungen und Stromverteiler (z. B. Steckdosenleisten) müssen für die Verwendung im Freien geeignet sein (spritzwassergeschützt).
- Steckverbindungen vor Feuchtigkeit schützen.
- Gerät nur an einer vorschriftsmäßig installierten Steckdose anschließen.

## Sicherer Betrieb

- Die Steckdose und den Netzstecker trocken halten.
- Gerät nicht an der elektrischen Leitung tragen oder ziehen.
- Leitungen geschützt vor Beschädigungen verlegen und darauf achten, dass niemand darüber fallen kann.
- Niemals technische Änderungen am Gerät vornehmen.
- Nur die Arbeiten am Gerät durchführen, die in dieser Anleitung beschrieben sind. Wenn sich Probleme nicht beheben lassen, eine autorisierte Kundendienststelle oder im Zweifelsfall den Hersteller kontaktieren.
- Nur Original-Ersatzteile und –Zubehör für das Gerät verwenden.

## Warnhinweise in dieser Anleitung

Die Warnhinweise in dieser Anleitung sind durch Signalworte klassifiziert, die das Ausmaß der Gefährdung anzeigen.



### WARNUNG

Kennzeichnet eine möglicherweise gefährliche Situation, die den Tod oder schwere Verletzungen zur Folge haben kann, wenn sie nicht vermieden wird.



### HINWEIS

Kennzeichnet eine möglicherweise gefährliche Situation, die Sach- oder Umweltschäden zur Folge haben kann, wenn Sie nicht vermieden wird.

## Verweise in dieser Anleitung

- A Verweis auf eine Abbildung, z. B. Abbildung A.
- Verweis auf ein anderes Kapitel.

## Produktbeschreibung

### Geräteaufbau und Lieferumfang

□ A, B	FP					Beschreibung
	200/200i	440/450i	750/750i	1000/1000i	1500/1500i	
1	●	●	●	●	●	Ausgang
2	●	●	●	●	●	Pumpengehäuse
3	●	●	●	●	●	Durchflussregler
4	●	●	●	●	●	Saugnapf
5	●	–	–	–	–	Adapter, 8-mm-Schlauchanschluss
6	●	●	●	–	–	Adapter, 10-mm-Schlauchanschluss
7	–	●	●	●	●	Adapter, 13-mm-Schlauchanschluss
8	–	–	–	●	●	Adapter, 16-mm-Schlauchanschluss
9	–	–	–	–	●	Adapter, 19-mm-Schlauchanschluss

Die Gerätevarianten unterscheiden sich hinsichtlich der Netzleitung:

- Geräte mit der Bezeichnung i haben eine 1,5 m lange Netzleitung.
- Geräte ohne i haben eine 10 m lange Netzleitung.

### Bestimmungsgemäße Verwendung

Das in dieser Anleitung beschriebene Produkt ausschließlich wie folgt verwenden:

- Als Pumpe für Wasserspiele.
- Zum Betrieb mit sauberem Wasser.
- Betrieb unter Einhaltung der technischen Daten. (→ Technische Daten)

Für das Gerät gelten folgende Einschränkungen:

- Nicht in Schwimmteichen verwenden.
- FP 200i/450i/750i/1000i/1500i: Nur in geschlossenen Räumen verwenden.
- Niemals mit anderen Flüssigkeiten als Wasser betreiben.
- Niemals ohne Wasserdurchfluss betreiben.
- Nicht für gewerbliche oder industrielle Zwecke verwenden.
- Nicht in Verbindung mit Chemikalien, Lebensmitteln, leicht brennbaren oder explosiven Stoffen einsetzen.
- Nicht an die Hauswasserversorgung anschließen.

## Aufstellen und Anschließen



### WARNUNG

Elektrische Spannung kann zum Tod oder zu schweren Verletzungen führen.

- Verwenden Sie das Gerät nicht in Schwimmbecken, Sprudelbädern, Whirlpools, etc

So gehen Sie vor:

A

- Durchflussmenge der Pumpe mit dem Durchflussregler am Gerät einstellen.
  - Durchflussmenge erhöhen: Durchflussregler in Richtung + drehen/schieben.
  - Durchflussmenge verringern: Durchflussregler in Richtung - drehen/schieben.
- Adapter am Ausgang montieren.
- Schlauch am Adapter befestigen.

C

- Pumpe vollständig getaucht aufstellen.
  - Maximal zulässige Tauchtiefe von 0,9 m nicht überschreiten.
  - Netzleitung mit einer Schlaufe von unten zur Steckdose führen.

## Inbetriebnahme



### HINWEIS

Die Pumpe darf nicht trockenlaufen. Andernfalls wird die Pumpe zerstört.

- **Pumpe nur getaucht betreiben.**
- **Einschalten:** Netzstecker in die Steckdose stecken.
  - Das Gerät schaltet sich sofort ein.
- **Ausschalten:** Netzstecker ziehen.

## Störungsbeseitigung

Störung	Ursache	Abhilfe
Das Gerät läuft nicht an	Netzspannung fehlt	Netzspannung überprüfen
	Laufeinheit blockiert	Reinigen
Fontänenhöhe ungenügend	Durchflussregler zu weit gedreht	Durchflussregler einstellen
	Pumpengehäuse oder Laufeinheit verschmutzt, Schlauch verstopft	Reinigen
	Schlauch defekt	Ersetzen
	Schlauch geknickt	Schlauch gerade verlegen
	Laufeinheit verschlissen	Laufeinheit austauschen

## Reinigung und Wartung

Reinigen Sie das Gerät bei Bedarf mit klarem Wasser und mit einer weichen Bürste.

- Keine aggressiven Reinigungsmittel oder chemische Lösungen verwenden, da sie das Gehäuse beschädigen oder die Funktion des Geräts beeinträchtigen können.
- Empfohlene Reinigungsmittel bei hartnäckigen Verkalkungen:  
– Essig- und chlorfreien Haushaltsreiniger.
- Nach dem Reinigen alle Teile mit klarem Wasser gründlich abspülen.

### Laufeinheit ersetzen

So gehen Sie vor:

#### FP 200/200i/450/450i/750/750i/1500/1500i:

E

1. Filtergehäuse abziehen.
2. Pumpendeckel abnehmen.  
– FP 200/200i/450/450i: Pumpendeckel abziehen.  
– FP 750/750i/1500/1500i: Pumpendeckel abdrehen.
3. Laufeinheit aus dem Pumpengehäuse ziehen und Laufeinheit ersetzen.
4. Pumpe in umgekehrter Reihenfolge zusammenbauen.

#### FP 1000/1000i:

E

1. Filtergehäuse abziehen.
2. Verschlussring abdrehen.
3. Pumpendeckel abziehen.
4. Laufeinheit aus dem Pumpengehäuse ziehen und Laufeinheit ersetzen.
5. Pumpe in umgekehrter Reihenfolge zusammenbauen.

## Lagern/Überwintern

Das Gerät ist nicht frostsicher und muss bei zu erwartendem Frost deinstalliert und eingelagert werden.

So lagern Sie das Gerät richtig:

- Gerät gründlich reinigen, auf Beschädigungen prüfen, beschädigte Teile ersetzen.
- Elektrische Anschlüsse vor Feuchtigkeit und Verschmutzung schützen.
- Pumpe getaucht und frostfrei lagern.
- Offene Steckverbindungen vor Feuchtigkeit und Verschmutzung schützen.

## Verschleißteile

- Lauffeinheit

## Entsorgung



### HINWEIS





Dieses Gerät darf nicht als Hausmüll entsorgt werden.

- Gerät durch Abschneiden der Kabel unbrauchbar machen und über das dafür vorgesehene Rücknahmesystem entsorgen.

## Technische Daten

Beschreibung		FP					
		200/200i	450/450i	750/750i	1000/1000i	1500/1500i	
Anschlussspannung	V AC	230	230	230	230	230	
Netzfrequenz	Hz	50	50	50	50	50	
Leistungsaufnahme	W	5	6	11	18	25	
Förderleistung	l/h	200	420	680	900	1300	
Wassersäule	m	0,7	0,9	1,35	1,6	2,1	
Tauchtiefe	m	0,9	0,9	0,9	0,9	0,9	
Kabellänge	m	10/1,5	10/1,5	10/1,5	10/1,5	10/1,5	
Zulässige Wassertemperatur	°C	+4 ... +35	+4 ... +35	+4 ... +35	+4 ... +35	+4 ... +35	
Abmessungen	Länge	mm	49	67	89	146	103
	Breite	mm	44	43	50	58	75
	Höhe	mm	34	52	62	75	99
Gewicht	kg	0,9/0,2	1/0,3	1,1/0,4	1,3/0,6	1,7/1	

## Symbole auf dem Gerät

<b>IP X8</b>  0,9 m	Wasserdicht bis 0,9 m Tiefe.
	Vor direkter Sonneneinstrahlung schützen.
	Bei Frost deinstallieren.
	Gebrauchsanleitung lesen und beachten.

## **Garantiebedingungen**

Aquanique gewährt 2 Jahre Garantie ab Verkaufsdatum auf nachweisbare Material- und Fabrikationsfehler. Verschleißteile, wie z.B. Leuchtmittel etc. sind nicht Bestandteile der Garantie. Voraussetzung für die Garantieleistung ist die Vorlage des Kaufbeleges. Der Garantieanspruch erlischt bei unsachgemäßer Handhabung, elektrischer oder mechanischer Beschädigung durch missbräuchliche Anwendung sowie bei unsachgemäßer Reparatur durch nicht autorisierte Werkstätten. Reparaturen dürfen nur von Aquanique oder von Aquanique autorisierten Werkstätten durchgeführt werden. Bei der Anmeldung von Garantieansprüchen senden Sie das beanstandete Gerät oder das defekte Teil mit Fehlerbeschreibung und Kaufbeleg frei Haus an Aquanique. Aquanique behält sich vor Montagekosten in Rechnung zu stellen. Für Transportschäden haftet Aquanique nicht. Diese müssen umgehend gegen den Transporteur geltend gemacht werden. Weitergehende Ansprüche, gleich welcher Art, insbesondere für Folgeschäden, sind ausgeschlossen. Diese Garantie berührt nicht die Ansprüche des Endkunden gegen den Händler.

## **WARNING**

- This unit can be used by children aged 8 and above and by persons with reduced physical, sensory or mental capabilities or lack of experience and knowledge if they are supervised or have been instructed on how to use the unit in a safe way and they understand the hazards involved.
- Do not allow children to play with the unit.
- Only allow children to carry out cleaning and user maintenance under supervision.
- Ensure that the unit is fused for a rated fault current of max. 30 mA by means of a fault current protection device.
- Only connect the unit if the electrical data of the unit and the power supply correspond. The unit data is to be found on the unit type plate, on the packaging or in this manual.

- Possible death or severe injury from electrocution! Before reaching into the water, disconnect all electrical units in the water from the mains.
- Only operate the unit if no persons are in the water.
- Do not use the unit if electrical cables or housings are damaged.
- A damaged connection cable cannot be replaced. Dispose of the unit.

### **Safety information**

#### **Correct electrical installation**

- Electrical installations must meet the national regulations and may only be carried out by a qualified electrician.
- A person is regarded as a qualified electrician if, due to his/her vocational education, knowledge and experience, he or she is capable of and authorised to judge and carry out the work commissioned to him/her. This also includes the recognition of possible hazards and the adherence to the pertinent regional and national standards, rules and regulations.
- For your own safety, please consult a qualified electrician.
- Extension cables and power distributors (e.g. outlet strips) must be suitable for outdoor use (splash-proof).
- Protect the plug connection from moisture.
- Only connect the unit to a correctly fitted socket.

### Safe operation

- Keep the socket and power plug dry.
- Never carry or pull the unit by the electrical cable.
- Route cables such that they are protected from damage and do not present a tripping hazard.
- Never carry out technical changes to the unit.
- Only carry out work on the unit that is described in this manual. If problems cannot be overcome, please contact an authorised customer service point or, if in doubt, the manufacturer.
- Only use original spare parts and accessories for the unit.

### Warnings used in these instructions

The warning information is categorised by signal words, which indicate the extent of the hazard.



#### **WARNING**

Indicates a possibly dangerous situation, which could lead to death or severe injuries, if not avoided.



#### **NOTE**

Indicates a possibly dangerous situation, which could lead to damage to property or the environment, if not avoided.

### Cross-references used in these instructions

- A reference to a figure, e.g. figure A.
- Reference to another section.

## Product Description

### Unit layout and scope of delivery

□ A, B	FP					Description
	200/200i	440/450i	750/750i	1000/1000i	1500/1500i	
1	●	●	●	●	●	Outlet
2	●	●	●	●	●	Pump casing
3	●	●	●	●	●	Flow controller
4	●	●	●	●	●	Suction cup
5	●	–	–	–	–	Adapter, 8-mm hose connection
6	●	●	●	–	–	Adapter, 10-mm hose connection
7	–	●	●	●	●	Adapter, 13-mm hose connection
8	–	–	–	●	●	Adapter, 16-mm hose connection
9	–	–	–	–	●	Adapter, 19-mm hose connection

The device variants have different power cables:

- Devices of type i have a 1.5 m long power cable.
- Devices without an i have a 10 m long power cable.

### Intended use

Only use the product described in this manual as follows:

- As pump for water features.
- For operation with clean water.
- Operate in accordance with instructions. (→ Technical data)

The following restrictions apply to the unit:

- Do not use in swimming ponds.
- FP 200i/450i/750i/1000i/1500i: Only use in enclosed rooms.
- Never use the unit with fluids other than water.
- Never run the unit without water.
- Do not use for commercial or industrial purposes.
- Do not use in conjunction with chemicals, foodstuff, easily flammable or explosive substances.
- Do not connect to the domestic water supply.

## Installation and connection



### WARNING

Electrical current may cause death or severe injuries.

- Do **not** use this product in swimming pools, jacuzzis, whirlpools, etc.

How to proceed:

A

- Adjust the flow rate of the pump at the flow regulator on the unit.
  - To increase the flow rate: Turn/push the flow regulator in the + direction.
  - To decrease the flow rate: Turn/push the flow regulator in the - direction.
- Install the adapter on the outlet
- Fasten the hose on the adapter.

C

- Install the pump fully submerged.
  - Ensure that the maximum permissible submersion depth of 0.9 m is not exceeded
  - Route the power cable so that it forms a loop below the power socket.

## Commissioning/start-up



### NOTE

Prevent the pump from running dry. Otherwise the pump will be destroyed.

- Only operate the pump when it is immersed.
- **Switching on:** Insert the power plug into the socket.
  - The unit switches on immediately.
- **Switching off:** Disconnect the power plug.

## Remedy of faults

Malfunction	Cause	Remedy
The unit does not start up	No mains voltage	Check the mains voltage.
	Running unit blocked	Clean
Insufficient fountain height	Flow regulator turned too far	Set flow regulator
	Pump casing or impeller unit soiled, hose blocked	Clean
	Hose defective	Replace
	Hose kinked	Route hose in a straight line
	Impeller unit worn	Replace impeller unit

## Maintenance and cleaning

If necessary, clean the unit with clear water using a soft brush.

- Do not use aggressive cleaning agents or chemical solutions as they could attack the housing or impair the function of the unit.
- Recommended cleaning agent for removing stubborn limescale deposits:
  - Vinegar- and chlorine-free household cleaning agent.
- After cleaning, thoroughly rinse all parts in clean water.

## Replacing the impeller unit

How to proceed:

### FP 200/200i/450/450i/750/750i/1500/1500i:

E

1. Pull off the filter housing.
2. Remove the pump lid.
  - FP 200/200i/450/450i: Pull off the pump lid.
  - FP 750/750i/1500/1500i: Unscrew the pump lid.
3. Pull the running unit out of the pump housing and replace the running unit.
4. Reassemble the pump in the reverse order.

### FP 1000/1000i:

1. Pull off the filter housing.
2. Unscrew the locking ring.
3. Pull off the pump lid.
4. Pull the running unit out of the pump housing and replace the running unit.
5. Reassemble the pump in the reverse order.

## Storage/overwintering

The unit is not frost-proof and has to be removed and put into storage if minus temperatures are expected.

How to correctly store the unit:

- Thoroughly clean the unit, check it for damage and replace any damaged parts.
- Protect electrical connections from moisture and dirt.
- Store the pump submerged and in a frost-free environment.
- Protect open plug connections from moisture and dirt.

## Wear parts

- Impeller unit

## Disposal



### NOTE





Do not dispose of this unit with domestic waste.

- Render the unit unusable beforehand by cutting the cables and dispose of the unit via the return system provided for this purpose.

## Technical data

Description		FP					
		200/200i	450/450i	750/750i	1000/1000i	1500/1500i	
Mains voltage	V AC	230	230	230	230	230	
Mains frequency	Hz	50	50	50	50	50	
Power consumption	W	5	6	11	18	25	
Flow rate	l/h	200	420	680	900	1300	
Water column	m	0.7	0.9	1.35	1.6	2.1	
Immersion depth	m	0.9	0.9	0.9	0.9	0.9	
Cable length	m	10/1.5	10/1.5	10/1.5	10/1.5	10/1.5	
Permissible water temperature	°C	+4 ... +35	+4 ... +35	+4 ... +35	+4 ... +35	+4 ... +35	
Dimensions	Length	mm	49	67	89	146	103
	Width	mm	44	43	50	58	75
	Height	mm	34	52	62	75	99
Weight	kg	0.9/0.2	1/0.3	1.1/0.4	1.3/0.6	1.7/1	

## Symbols on the unit

<b>IP X8</b> 	Watertight to 0.9 m depth.
	Protect from direct sun radiation.
	Remove at temperatures of 0 °C and below.
	Read and adhere to the instructions for use.

## **Guarantee conditions**

Aquanique grants a 2 year guarantee from the date of sale on proven material and manufacturing faults. Wear parts such as bulbs etc. are exempted from the guarantee. Prerequisite for our guarantee is the presentation of the purchase receipt. Our guarantee will become null and void if the unit is misused, electrically or mechanically damaged by inappropriate use and improper repair by non-authorized workshops. Repairs are reserved for workshops authorized by Aquanique or by Aquanique itself. In the case of warranty claims, please return the defective unit or part freight paid to Aquanique together with a description of the fault and the purchase receipt. Aquanique reserves the right to invoice repair costs. Aquanique is not liable for transport damage. Any damage must be claimed against the carrier. Further claims of whatever type, especially consequential damage, are excluded. This guarantee does not affect the final customer's claims against the dealer.

Traduction de la notice d'emploi originale

## **AVERTISSEMENT**

- Dans le cas où cet appareil serait utilisé par des mineurs de moins de 8 ans ainsi que par des personnes souffrant d'un handicap mental ou plus généralement par des personnes manquant d'expérience, un adulte averti devra être présent, qui renseignera le mineur ou la personne fragilisée concernée sur le bon emploi de ce matériel.
- Les enfants ne doivent pas jouer avec cet appareil.
- Ne pas laisser un enfant sans surveillance pour le nettoyage ou l'entretien.
- Veiller à ce que l'appareil soit absolument protégé par fusible par le biais d'une protection différentielle avec un courant assigné de 30 mA maximum.
- Ne brancher l'appareil que lorsque les caractéristiques électriques de l'appareil et de l'alimentation électrique correspondent. Les caractéristiques de l'appareil sont indiquées sur la plaque signalétique de l'appareil, sur l'emballage ou dans cette notice d'emploi.

- Il existe un risque d'électrocution pouvant entraîner la mort ou des blessures graves ! Avant tout contact avec l'eau, couper l'alimentation de tous les appareils électriques se trouvant dans l'eau.
- Utiliser l'appareil uniquement lorsque personne ne se trouve dans l'eau.
- Ne pas utiliser l'appareil lorsque les câbles électriques ou les boîtiers sont endommagés.
- Un câble de raccordement endommagé ne peut pas être remplacé. Mettre l'appareil au rebut.

### **Consignes de sécurité**

#### **Installation électrique correspondant aux prescriptions**

- Les installations électriques doivent répondre aux règlements d'installation nationaux et leur exécution est exclusivement réservée à un technicien électrique.
- Une personne est considérée comme technicien électrique lorsqu'elle est capable et habilitée à apprécier et réaliser les travaux qui lui sont confiés en raison de sa formation technique, de ses connaissances et de son expérience. Travailler en tant que technicien consiste également à identifier d'éventuels dangers et à respecter les normes régionales et nationales, les règlements et les dispositions en vigueur qui se rapportent aux tâches à exécuter.
- En cas de questions et de problèmes, prière de vous adresser à un technicien électrique.
- Les câbles de rallonge et le distributeur de courant (p. ex. blocs multiprises) doivent être conçus pour une utilisation en extérieur (protégé contre les projections d'eau).
- Protéger les raccordements à fiche contre l'humidité.
- Raccorder l'appareil uniquement à une prise installée de manière réglementaire.

### Exploitation sécurisée

- Maintenir la prise de courant et la prise de secteur au sec.
- Ne pas porter ou tirer l'appareil par les câbles électriques.
- Poser les câbles de manière à ce qu'ils soient protégés contre d'éventuels endommagements et veiller à ce que personne ne puisse trébucher.
- Ne jamais procéder à des modifications techniques sur l'appareil.
- Exécuter des travaux sur l'appareil uniquement si ces derniers sont décrits dans la notice d'emploi. S'il est impossible de remédier aux problèmes, contacter le SAV agréé ou en cas de doute le constructeur.
- N'utiliser que des pièces de rechange et des accessoires d'origine pour l'appareil.

### Avertissements dans cette notice d'emploi

Dans cette notice, les avertissements sont classés par mots de signalisation qui indiquent l'ampleur du risque.



#### **AVERTISSEMENT**

Désigne une situation dangereuse possible pouvant entraîner la mort ou des blessures graves si elle n'est pas évitée.



#### **REMARQUE**

Désigne une situation dangereuse possible pouvant entraîner des dégâts matériels ou sur l'environnement si elle n'est pas évitée.

### Références dans cette notice d'emploi

- A Renvoi à l'illustration, p. ex. Figure A.
- Renvoi à un autre chapitre.

## Description du produit

### Structure de l'appareil et contenu de la livraison

□ A, B	FP					Descriptif
	200/200i	440/450i	750/750i	1000/1000i	1500/1500i	
1	●	●	●	●	●	Sortie
2	●	●	●	●	●	Corps de pompe
3	●	●	●	●	●	Régulateur de débit
4	●	●	●	●	●	Ventouse
5	●	–	–	–	–	Adaptateur, raccord de tuyau de 8 mm
6	●	●	●	–	–	Adaptateur, raccord de tuyau de 10 mm
7	–	●	●	●	●	Adaptateur, raccord de tuyau de 13 mm
8	–	–	–	●	●	Adaptateur, raccord de tuyau de 16 mm
9	–	–	–	–	●	Adaptateur, raccord de tuyau de 19 mm

Les variantes d'appareils diffèrent en ce qui concerne le câble de secteur :

- Les appareils portant la désignation i sont équipés d'un câble de secteur de 1,5 m de long.
- Les appareils sans i ont un câble de secteur de 10 m.

### Utilisation conforme à la finalité

N'utilisez le produit décrit dans ce manuel que de la manière suivante :

- en tant que pompe pour jeux d'eau.
- Pour une exploitation avec de l'eau propre.
- Exploitation dans le respect des données techniques. (→ Caractéristiques techniques)

Les restrictions suivantes sont valables pour l'appareil :

- Ne pas utiliser dans des piscines naturelles.
- FP 200i/450i/750i/1000i/1500i : à utiliser uniquement dans des pièces fermées.
- Ne jamais utiliser dans d'autres liquides que de l'eau.
- Ne jamais utiliser sans débit d'eau.
- Ne pas utiliser à des fins commerciales ou industrielles.
- Ne pas utiliser en relation avec des produits chimiques, des produits alimentaires, des matériaux facilement inflammables ou explosifs.
- A ne pas raccorder à l'alimentation en eau potable.

## Mise en place et raccordement



### AVERTISSEMENT

La tension électrique peut entraîner des blessures graves ou la mort.

- Ne pas utiliser l'appareil dans des piscines naturelles/étangs de baignade, ni dans des bains à bulles/bains à remous/spa, ni dans des jacuzzis, etc

Voici comment procéder :

A

- Régler le débit de la pompe à l'aide du régulateur sur l'appareil.
  - Augmenter le débit : tourner/pousser le régulateur de débit dans le sens +.
  - Réduire le débit : tourner/pousser le régulateur de débit dans le sens -.
- Monter l'adaptateur sur la sortie.
- Fixer le tuyau sur l'adaptateur.

C

- Installer la pompe de manière à ce que celle-ci soit entièrement immergée.
  - Ne pas dépasser la profondeur d'immersion maximale admissible de 0,9 m.
  - Tirer la ligne secteur jusqu'à la prise en veillant à former une boucle vers le bas.

## Mise en service



### REMARQUE

La pompe ne doit pas fonctionner en marche à sec. Le cas contraire risque de détériorer la pompe.

- Utiliser la pompe uniquement en immergé.
- **Mise en circuit** : Brancher la fiche secteur dans la prise.
  - L'appareil se met immédiatement en marche.
- **Mise hors circuit** : Retirer la prise secteur.

## Dépannage

Défaut	Cause	Remède
L'appareil ne démarre pas	Absence de tension de réseau	Vérifier la tension secteur
	L'unité de fonctionnement est bloquée	Nettoyer
Hauteur de jet insuffisante	Le débit au niveau du régulateur de débit est trop important	Régler le régulateur de débit
	Le corps de pompe ou l'unité de fonctionnement sont encrassés, le tuyau est bouché	Nettoyer
	Tuyau défectueux	Remplacer
	Le tuyau est plié	Poser le tuyau sans plis
	Unité de fonctionnement usée	Remplacer l'unité de fonctionnement

## Nettoyage et entretien

Nettoyer l'appareil au besoin à l'eau claire et en utilisant une brosse douce.

- N'utiliser ni des produits de nettoyage agressifs, ni des solutions chimiques qui risqueraient d'attaquer le corps ou d'entraver le fonctionnement de l'appareil.
- Produits de nettoyage recommandés en cas d'entartrages tenaces :
  - Détergents ménagers exempts de vinaigre et de chlore.
- Après le nettoyage, rincer méticuleusement toutes les pièces à l'eau claire.

## Remplacer l'unité de fonctionnement

Voici comment procéder :

### FP 200/200i/450/450i/750/750i/1500/1500i :

E

1. Enlever le corps de filtre.
2. Ôter le couvercle de pompe.
  - FP 200/200i/450/450i : Enlever le couvercle de pompe en le tirant.
  - FP 750/750i/1500/1500i : enlever le couvercle de pompe en le tournant.
3. Retirer l'unité de fonctionnement du corps de pompe et la remplacer.
4. Remonter la pompe en procédant dans l'ordre inverse.

### FP 1000/1000i :

1. Enlever le corps de filtre.
2. Enlever la bague de verrouillage en la tournant.
3. Enlever le couvercle de pompe en le tirant.
4. Retirer l'unité de fonctionnement du corps de pompe et la remplacer.
5. Remonter la pompe en procédant dans l'ordre inverse.

## Stockage / entreposage pour l'hiver

L'appareil n'est pas résistant au gel et doit absolument être désinstallé et entreposé lorsque du gel est prévu.

Ci-après, la méthode optimale pour entreposer l'appareil :

- Nettoyer méticuleusement l'appareil, l'inspecter pour déceler toute présence éventuelle de dommages, absolument remplacer toute pièce endommagée.
- Protéger les prises électriques contre l'humidité et les salissures.
- Conserver la pompe immergée et à l'abri du gel.
- Protéger les fiches ouvertes contre l'humidité et les salissures.

## Pièces d'usure

- Unité de fonctionnement

## Recyclage



### REMARQUE





Il est interdit de mettre cet appareil au rebut en l'évacuant vers la gestion des ordures ménagères.

- Rendre l'appareil inutilisable en coupant le câble et le mettre au rebut en utilisant le système de retour prévu à cet effet.

## Caractéristiques techniques

Descriptif		FP					
		200/200i	450/450i	750/750i	1000/1000i	1500/1500i	
Tension de raccordement	V CA	230	230	230	230	230	
Fréquence de réseau	Hz	50	50	50	50	50	
Puissance absorbée	W	5	6	11	18	25	
Capacité de refoulement	l/h	200	420	680	900	1300	
Colonne d'eau	m	0,7	0,9	1,35	1,6	2,1	
Profondeur d'immersion	m	0,9	0,9	0,9	0,9	0,9	
Longueur de câble	m	10/1,5	10/1,5	10/1,5	10/1,5	10/1,5	
Température d'eau admissible	°C	+4 ... +35	+4 ... +35	+4 ... +35	+4 ... +35	+4 ... +35	
Dimensions	Longueur	mm	49	67	89	146	103
	Largeur	mm	44	43	50	58	75
	Hauteur	mm	34	52	62	75	99
Poids	kg	0,9/0,2	1/0,3	1,1/0,4	1,3/0,6	1,7/1	

## Symboles sur l'appareil

<b>IP X8</b>  0,9m	Étanche à l'eau jusqu'à une profondeur de 0,9 m.
	Conserver à l'abri de la lumière directe du soleil.
	Désinstaller en cas de gel.
	Lire et respecter la notice d'utilisation.

## Conditions de garantie

Aquanique assure une garantie de 2 ans à partir de la date de vente pour tout défaut de matériel ou de fabrication. Les pièces d'usure, comme p.ex. les ampoules, etc., ne tombent pas sous le coup de la garantie. La garantie est valable uniquement sur présentation du bon d'achat. Le recours en garantie s'annule lors d'une manipulation non conforme à la finalité, lors de dommage électrique ou mécanique entraîné par une utilisation abusive ainsi que lors de réparation incorrecte effectuée par un atelier de réparation non autorisé. Les réparations ne doivent être effectuées que par Aquanique ou par des ateliers de réparation habilités par Aquanique. Lors de la déclaration de recours en garantie, prière de faire parvenir à Aquanique la pièce ou l'appareil défectueux avec une description du défaut ainsi que le bon d'achat franco domicile. Aquanique se réserve le droit de facturer des coûts de main d'œuvre. Aquanique décline toute responsabilité pour des dommages survenus pendant le transport. Ces derniers devront être immédiatement déclarés auprès du transporteur. Toutes réclamations ultérieures, de quelque nature que ce soit, en particulier les dommages consécutifs, sont exclues. Cette garantie n'a aucun effet sur les réclamations du consommateur final vis-à-vis du négociant.

Vertaling van de oorspronkelijke gebruiksaanwijzing

## **WAARSCHUWING**

- Dit apparaat kan worden gebruikt door kinderen vanaf 8 jaar en daarnaast door personen met verminderde fysieke, sensorische of mentale vermogens of een gebrek aan ervaring en kennis, mits zij onder toezicht staan of geïnstrueerd werden over het veilige gebruik van het apparaat en de gevaren begrijpen, die hiermee samenhangen.
- Kinderen mogen niet met het apparaat spelen.
- Reiniging en onderhoud door de gebruiker mogen niet worden uitgevoerd door kinderen, die niet onder toezicht staan.
- Het apparaat moet beveiligd zijn via een aardlekschakelaar met een vastgestelde lekstroom van maximaal 30 mA.
- Apparaat alleen aansluiten als de elektrische specificaties van het apparaat en de voeding overeenstemmen. De specificaties staan op het typeplaatje van het apparaat, op de verpakking, of in deze handleiding vermeld.

- Dodelijk of ernstig lichamelijk letsel is mogelijk door elektrische schokken! Voordat u het water aanraakt, sluit eerst alle elektrische apparaten in het water af van het stroomnet.
- Apparaat alleen toepassen wanneer er zich geen personen in het water ophouden.
- Apparaat niet gebruiken als elektrische snoeren of behuizing beschadigd zijn.
- Een beschadigd aansluitsnoer kan niet worden vervangen. Apparaat afvoeren.

### **Veiligheidsinstructies**

#### **Elektrische installatie volgens de voorschriften**

- Elektrische installaties dienen te voldoen aan de nationale opstellingsvoorschriften en mogen slechts door een elektricien worden uitgevoerd.
- Een persoon is een elektricien als hij of zij op grond van zijn of haar opleiding, kennis en ervaring in staat en bevoegd is, de aan hem of haar overgedragen werkzaamheden te beoordelen en uit te voeren. De werkzaamheden als specialist omvatten ook het herkennen van mogelijke gevaren en het in acht nemen van geldige regionale en nationale normen, voorschriften en bepalingen.
- Neem voor uw eigen veiligheid in geval van vragen of problemen contact op met een elektricien.
- Verlengkabels en stroomverdelers (bijv. stekkerdelen) moeten voor het gebruik buitenshuis geschikt zijn (spatwaterbestendig).
- Stekkerverbindingen tegen vocht beschermen.
- Apparaat alleen op een volgens de voorschriften geïnstalleerde wandcontactdoos aansluiten.

## Veilig gebruik

- Houd de contactdoos en de netsteker droog.
- Apparaat niet aan het elektrische snoer dragen of trekken.
- Snoeren beschermd tegen beschadigingen aanleggen en erop letten dat niemand erover kan struikelen.
- Het apparaat nooit aan technische modificaties onderwerpen.
- Alleen werkzaamheden aan het apparaat uitvoeren die in deze handleiding beschreven staan. Als problemen zich niet laten verhelpen contact opnemen met een klantenservice of in geval van twijfel met de fabrikant.
- Alleen originele onderdelen en toebehoren voor het apparaat toepassen.

## Waarschuwingen in deze handleiding

De waarschuwingen in deze handleiding zijn met signaalwoorden gemarkeerd, die de mate van gevaar aangeven.



### WAARNUG

Markeert een mogelijk gevaarlijke situatie, welke de dood of zware verwondingen tot gevolg kan hebben, indien deze niet vermeden wordt.



### OPMERKING

Markeert een mogelijk gevaarlijke situatie, welke materiële of milieuschade tot gevolg kan hebben, indien deze niet wordt vermeden.

## Verwijzingen in deze handleiding

- A Verwijst naar een afbeelding, bijvoorbeeld afbeelding A.
- Verwijst naar een ander hoofdstuk.

## Productbeschrijving

### Opbouw en functiebeschrijving van het apparaat

□ A, B	FP					Omschrijving
	200/200i	440/450i	750/750i	1000/1000i	1500/1500i	
1	●	●	●	●	●	Uitgang
2	●	●	●	●	●	Pompbehuizing
3	●	●	●	●	●	Debietregeling
4	●	●	●	●	●	Zuignap
5	●	–	–	–	–	Adapter, 8-mm-slangaansluiting
6	●	●	●	–	–	Adapter, 10-mm-slangaansluiting
7	–	●	●	●	●	Adapter, 13-mm-slangaansluiting
8	–	–	–	●	●	Adapter, 16-mm-slangaansluiting
9	–	–	–	–	●	Adapter, 19-mm-slangaansluiting

De apparaatvarianten verschillen van elkaar qua netwerkkabel.

- Apparaten met de markering i hebben een 1,5 m lange netwerkkabel.
- Apparaten zonder i hebben een 10 m lange netwerkkabel.

### Beoogd gebruik

Gebruik het in de gebruiksaanwijzing beschreven product uitsluitend op de volgende manier:

- Als pomp voor waterspelen.
- Voor gebruik met schoon water.
- Gebruik onder naleving van de technische gegevens. (→ Technische gegevens)

De volgende inperkingen gelden voor het apparaat:

- Niet gebruiken in zwembijvers.
- FP 200i/450i/750i/1000i/1500i: Alleen in gesloten ruimtes gebruiken.
- Nooit met andere vloeistoffen dan water gebruiken.
- Nooit gebruiken zonder doorstromend water.
- Niet gebruiken voor commerciële of industriële doeleinden.
- Niet gebruiken in combinatie met chemicaliën, levensmiddelen, licht brandbare of explosieve stoffen.
- Niet op de drinkwatervoorziening aansluiten.

## Plaatsen en aansluiten



### WARNUNG

Elektrische spanning kan overlijden of zware verwondingen tot gevolg hebben.

- Gebruik het apparaat niet in zwembaden, bubbelbaden, whirlpools, etc.

Zo gaat u te werk:

A

- Stel het debiet van de pomp in met de debietregeling aan het apparaat.
  - Debiet verhogen: Debietregeling in de richting + draaien/schuiven.
  - Debiet verlagen: Debietregeling in de richting - draaien/schuiven.
- Adapter aan de uitgang monteren.
- Slang aan de adapter bevestigen.

C

- Pomp volledig onder water opstellen.
  - Maximum toegelaten dompeldiepte van 0,9 m niet overschrijden.
  - De netkabel met een lus van onderen naar de contactdoos leiden.

## Inbedrijfstelling



### OPMERKING

Die Pumpe darf nicht trockenlaufen. Andernfalls wird die Pumpe zerstört.

- **Pumpe nur getaucht betreiben.**
- **Inschakelen:** Plaats de netstekker in de contactdoos.
  - Het apparaat schakelt onmiddellijk aan.
- **Uitschakelen:** Trek de netstekker uit de contactdoos.

## Storing verhelpen

Storing	Oorzaak	Oplossing
Het apparaat start niet	Er is geen netspanning	Netspanning controleren
	Rotor geblokkeerd	Reinigen
Hoogte van fontein onvoldoende	Debietregeling te ver gedraaid	Debietregeling instellen
	Pompbehuizing of rotor vervuild, slang verstopt	Reinigen
	Slang defect	Vervangen
	Slang geknikt	Slang recht installeren
	Rotor versleten	Rotor vervangen

## Reiniging en onderhoud

Reinig het apparaat indien nodig met kraanwater en een zachte borstel.

- Gebruik geen agressieve reinigingsmiddelen of chemische oplossingen omdat daardoor de behuizing of de werking kan worden aangetast.
- Aanbevolen reinigingsmiddelen bij hardnekkige kalkaanslag:
  - Azijn- en chloorvrije huishoudreiniger.
- Na het reinigen alle delen met schoon water afspoelen.

### Rotor vervangen

Zo gaat u te werk:

#### FP 200/200i/450/450i/750/750i/1500/1500i:

E

1. Filterhuis verwijderen.
2. Pompdeksel wegnemen.
  - FP 200/200i/450/450i: Pompdeksel wegnemen.
  - FP 750/750i/1500/1500i: Pompdeksel losdraaien.
3. Rotor uit de pompbehuizing trekken en rotor vervangen.
4. Pomp in omgekeerde volgorde monteren.

#### FP 1000/1000i:

1. Filterhuis verwijderen.
2. Sluistring losdraaien.
3. Pompdeksel wegnemen.
4. Rotor uit de pompbehuizing trekken en rotor vervangen.
5. Pomp in omgekeerde volgorde monteren.

## Opslag/overwinteren

Het apparaat is niet bestand tegen vorst en moet bij verwachte vorst gedemon-  
teerd en opgeslagen worden.

Zo slaat u het apparaat correct op:

- Apparaat grondig reinigen, op beschadigingen controleren, beschadigde onderdelen vervangen.
- Elektrische aansluitingen beschermen tegen vocht en vuil.
- Pomp ondergedompeld en vorstvrij opslaan.
- Open connectoren beschermen tegen vocht en vuil.

## Slijtagedelen

- Rotor

## Afvoer van het afgedankte apparaat



### OPMERKING





Dit apparaat niet met het huishoudelijk afval afvoeren!

- Apparaat door afknippen van de netvoedingskabel onbruikbaar maken en via het daarvoor bedoelde innamesysteem afvoeren.

## Technische gegevens

Omschrijving		FP					
		200/200i	450/450i	750/750i	1000/1000i	1500/1500i	
Aansluitspanning	V~	230	230	230	230	230	
Netfrequentie	Hz	50	50	50	50	50	
Opgenomen vermogen	W	5	6	11	18	25	
Pompcapaciteit	l/h	200	420	680	900	1300	
Waterkolom	m	0,7	0,9	1,35	1,6	2,1	
Dompeldiepte	m	0,9	0,9	0,9	0,9	0,9	
Kabellengte	m	10/1,5	10/1,5	10/1,5	10/1,5	10/1,5	
Toelaatbare watertemperatuur	°C	+4 ... +35	+4 ... +35	+4 ... +35	+4 ... +35	+4 ... +35	
Afmetingen	Lengte	mm	49	67	89	146	103
	Breedte	mm	44	43	50	58	75
	Hoogte	mm	34	52	62	75	99
Gewicht	kg	0,9/0,2	1/0,3	1,1/0,4	1,3/0,6	1,7/1	

## Symbolen op het apparaat

<b>IP X8</b>  0,9m	Waterdicht tot op een diepte van 0,9 meter.
	Tegen rechtstreeks zonlicht beschermen.
	Bij vorst het apparaat deinstalleren.
	Gebruiksaanwijzing lezen en in acht nemen.

## Garantievoorwaarden

Aquanique geeft vanaf de verkoopdatum gedurende 2 jaar garantie op aantoonbare materiaal- en fabricagefouten. Op slijtdelen, zoals lampen, is geen garantie van toepassing. Om aanspraak te kunnen maken op garantie moet u in het bezit zijn van de kassabon. De aanspraak op garantie vervalt bij onoordeelkundig gebruik, elektrische of mechanische beschadiging als gevolg van misbruik en tevens in geval van onvakkundige reparatie door niet bevoegde monteurs. Reparaties mogen uitsluitend worden verricht door Aquanique of door monteurs die door Aquanique hiervoor de bevoegdheid hebben gekregen. Om gebruik te maken van de garantie, kunt u het beschadigde apparaat of het defecte onderdeel samen met een foutenbeschrijving en de kassabon opsturen aan Aquanique. Aquanique behoudt zich het recht voor montagekosten aan te rekenen. Aquanique is niet aansprakelijk voor transportschade. Deze dient u onmiddellijk te verhalen op het transportbedrijf. Andere aanspraken, om het even van welke aard, maar in het bijzonder voor gevolgschade, zijn uitgesloten. Deze garantie is geen inbreuk op de aanspraken van de eindverbruiker jegens de dealer.

Traducción de las instrucciones de uso originales

## **ADVERTENCIA**

- Este equipo puede ser utilizado por niños a partir de 8 años y mayores así como por personas con capacidades físicas, sensoriales o mentales reducidas o que no dispongan de la experiencia y conocimientos necesarios, cuando sean supervisados o hayan sido instruidos en el uso seguro del equipo y los posibles peligros resultantes.
- Los niños no deben jugar con el equipo.
- Está prohibido que los niños ejecuten la limpieza y el mantenimiento sin supervisión.
- El equipo tiene que estar protegido con un dispositivo de protección contra corriente de fuga máxima de 30 mA.
- Conecte el equipo sólo cuando los datos eléctricos del equipo coinciden con los datos de la alimentación de corriente. Los datos del equipo se encuentran en la placa de datos técnicos en el equipo, en el embalaje o en estas instrucciones.

- Existe peligro de muerte o lesiones graves por choque eléctrico. Separe todos los equipos eléctricos que se encuentran en el agua de la red de corriente antes de tocar el agua.
- Opere el equipo sólo cuando no se encuentren personas en el agua.
- No emplee el equipo cuando las líneas eléctricas o la caja estén dañadas.
- La línea de conexión dañada no se pueden sustituir. Deseche el equipo.

### **Indicaciones de seguridad**

#### **Instalación eléctrica conforme a lo prescrito**

- Las instalaciones eléctricas deben cumplir las prescripciones de montaje nacionales y se deben realizar sólo por un electricista calificado.
- Una persona es un electricista calificado cuando por su formación, conocimientos y experiencias profesionales es capaz y está autorizada a valorar y ejecutar los trabajos encargados. Los trabajos como personal técnico también incluyen el reconocimiento de los posibles peligros y el cumplimiento de las correspondientes normas, prescripciones y disposiciones regionales y nacionales.
- En caso de preguntas y problemas diríjase a personal electricista especializado.
- Las líneas de prolongación y distribuidores de corriente (p. ej. enchufes múltiples) deben ser apropiados para el empleo a la intemperie (protegido contra salpicaduras de agua).
- Proteja las conexiones de enchufe contra humedad.
- Conecte el equipo sólo a un tomacorriente instalado conforme a lo prescrito.

### **Funcionamiento seguro**

- Mantenga secos el tomacorriente y la clavija de red.
- No transporte ni tire el equipo por la línea eléctrica.
- Tienda las líneas con protección contra daños y garantice que ninguna persona tropiece con ellas.
- No realice nunca modificaciones técnicas en el equipo.
- Ejecute en el equipo sólo los trabajos descritos en estas instrucciones. Si no es posible eliminar determinados problemas diríjase a una oficina de atención a los clientes o en caso de dudas al fabricante.
- Emplee para el equipo sólo piezas de recambio y accesorios originales.

### **Indicaciones de advertencia en estas instrucciones**

Las indicaciones de advertencia contenidas en estas instrucciones están clasificadas mediante palabras de advertencia que muestran la dimensión del peligro.



#### **ADVERTENCIA**

Caracteriza una situación posiblemente peligrosa que puede provocar la muerte o graves lesiones si no se evita.



#### **INDICACIÓN**

Caracteriza una situación posiblemente peligrosa que puede provocar daños materiales o en el medio ambiente si no se evita.

### **Referencias en estas instrucciones**

- A Referencia a una ilustración, p. ej. ilustración A.
- Referencia a otro capítulo.

## Descripción del producto

### Estructura del equipo y alcance del suministro

□ A, B	FP					Descripción
	200/200i	440/450i	750/750i	1000/1000i	1500/1500i	
1	●	●	●	●	●	Salida
2	●	●	●	●	●	Carcasa de la bomba
3	●	●	●	●	●	Regulador del flujo
4	●	●	●	●	●	Ventosa
5	●	–	–	–	–	Adaptador, conexión de manguera de 8 mm
6	●	●	●	–	–	Adaptador, conexión de manguera de 10 mm
7	–	●	●	●	●	Adaptador, conexión de manguera de 13 mm
8	–	–	–	●	●	Adaptador, conexión de manguera de 16 mm
9	–	–	–	–	●	Adaptador, conexión de manguera de 19 mm

Las variantes de los equipos tienen diferentes líneas de red:

- Los equipos con la denominación i tienen una línea de red de 1,5 m de longitud.
- Los equipos sin i tienen una línea de red de 10 m de longitud.

### Uso conforme a lo prescrito

El producto descrito en estas instrucciones sólo se debe emplear de la forma siguiente:

- Como bomba para juegos de agua.
- Para la operación con agua limpia.
- Operación observando los datos técnicos. (→ Datos técnicos)

Para el equipo son válidas las siguientes limitaciones:

- No emplee en piscinas.
- FP 200i/450i/750i/1000i/1500i: Emplear sólo en locales cerrados.
- Está prohibido operar con otros líquidos distintos del agua.
- No opere nunca sin circulación de agua.
- No emplee el equipo para fines industriales.
- No emplee el equipo en combinación con productos químicos, alimentos y sustancias fácilmente inflamables o explosivos.
- No conectar a la línea de alimentación de agua potable.

## Emplazamiento y conexión



### ADVERTENCIA

La tensión eléctrica puede causar graves lesiones o la muerte.

- No utilice el dispositivo en piscinas, bañeras de hidromasaje, jacuzzis, etc.

Proceda de la forma siguiente:

A

- Ajustar el caudal de la bomba con el regulador de caudal en el equipo.
  - Aumentar el caudal: Girar/ mover el regulador de caudal en el sentido +.
  - Disminuir el caudal: Girar/ mover el regulador de caudal en el sentido -.
- Montar el adaptador en la salida.
- Fijar la manguera en el adaptador.

C

- Emplazar la bomba completamente sumergida.
  - No sobrepasar la profundidad de sumersión máxima permisible de 0,9 m.
  - Guiar la línea de alimentación con un bucle por debajo al tomacorriente.

## Puesta en marcha



### INDICACIÓN

La bomba no debe marchar en seco. De lo contrario se destruye la bomba.

- Opere la bomba sólo sumergida.
- **Conexión:** Enchufe la clavija de red en el tomacorriente.
  - El equipo se conecta de inmediato.
- **Desconexión:** Saque la clavija de la red.

## Eliminación de fallos

Fallo	Causa	Acción correctora
El equipo no arranca	No hay tensión de alimentación	Compruebe la tensión de alimentación.
	Unidad de rodadura bloqueada	Limpiar
Altura del surtidor insuficiente	Regulador de caudal muy cerrado	Ajustar el regulador de caudal
	Carcasa de la bomba o unidad de rodadura sucias, manguera obstruida	Limpiar
	Manguera defectuosa	Sustituir
	Manguera doblada	Tender la manguera recta
	Unidad de rodadura desgastada	Sustituir la unidad de rodadura

## Limpieza y mantenimiento

Limpie el equipo si fuera necesario con agua clara y un cepillo suave.

- No emplee productos de limpieza o soluciones químicas agresivas, porque se puede dañar la caja o mermar el funcionamiento del equipo.
- Productos de limpieza recomendados en caso de calcificaciones persistentes:
  - Productos de limpieza domésticos sin vinagre y cloro.
- Después de la limpieza enjuague minuciosamente todas las piezas con agua clara.

### Sustitución de la unidad de rodadura

Proceda de la forma siguiente:

#### FP 200/200i/450/450i/750/750i/1500/1500i:

E

1. Quite la carcasa del filtro.
2. Quite la tapa de la bomba.
  - FP 200/200i/450/450i: Quite la tapa de la bomba.
  - FP 750/750i/1500/1500i: Desenrosque la tapa de la bomba.
3. Saque la unidad de rodadura de la carcasa de la bomba y sustituya la unidad de rodadura.
4. Monte la bomba en secuencia contraria.

#### FP 1000/1000i:

1. Quite la carcasa del filtro.
2. Desenrosque el anillo de cierre.
3. Quite la tapa de la bomba.
4. Saque la unidad de rodadura de la carcasa de la bomba y sustituya la unidad de rodadura.
5. Monte la bomba en secuencia contraria.

## Almacenamiento / Conservación durante el invierno

El equipo no está protegido contra heladas y se tiene que desmontar y almacenar cuando se esperen heladas.

Almacenamiento correcto del equipo de la forma siguiente:

- Limpie minuciosamente el equipo, compruebe si presenta daños y sustituya las partes dañadas.
- Proteja las conexiones eléctricas contra la humedad y la suciedad.
- Almacene la bomba sumergida y protegida contra heladas.
- Proteja las conexiones de enchufe abiertas contra la humedad y la suciedad.

## Piezas de desgaste

- Unidad de rodadura

## Desecho



### INDICACIÓN





Está prohibido desechar este equipo en la basura doméstica.

- Inutilice el equipo cortando el cable y entréguelo al sistema de recogida previsto.

## Datos técnicos

Descripción		FP					
		200/200i	450/450i	750/750i	1000/1000i	1500/1500i	
Tensión de conexión	V CA	230	230	230	230	230	
Frecuencia de red	Hz	50	50	50	50	50	
Consumo de potencia	W	5	6	11	18	25	
Capacidad de bombeo	l/h	200	420	680	900	1300	
Columna de agua	m	0,7	0,9	1,35	1,6	2,1	
Profundidad de inmersión	m	0,9	0,9	0,9	0,9	0,9	
Longitud del cable	m	10/1,5	10/1,5	10/1,5	10/1,5	10/1,5	
Temperatura permisible del agua	°C	+4 a +35	+4 a +35	+4 a +35	+4 a +35	+4 a +35	
Dimensiones	Longitud	mm	49	67	89	146	103
	Anchura	mm	44	43	50	58	75
	Altura	mm	34	52	62	75	99
Peso	kg	0,9/0,2	1/0,3	1,1/0,4	1,3/0,6	1,7/1	

## Símbolos en el equipo

<b>IP X8</b>  0,9 m	Impermeable al agua hasta una profundidad de 0,9 m.
	Proteja el equipo contra la radiación solar directa.
	Desinstalar en caso de heladas.
	Leer y cumplir las instrucciones de uso

## **Condiciones de garantía**

Aquanique concede 2 años de garantía a partir de la fecha de venta por defectos de material y de fabricación comprobados. La garantía tampoco incluye las piezas de desgaste, p. ej. las lámparas. La condición para la prestación de garantía es la presentación del comprobante de compra. El derecho a garantía caduca en caso de una manipulación inadecuada, daños eléctricos o mecánicos debido a un uso indebido y trabajos de reparación inadecuados realizados por talleres no autorizados. Los trabajos de reparación sólo se deben ejecutar por Aquanique o talleres autorizados por Aquanique. En caso de presentación de derechos a garantía envíe el equipo reclamado o el componente defectuoso con una descripción del defecto y el comprobante de compra franco domicilio a Aquanique. Aquanique se reserva el derecho a reclamar los costes de montaje. Aquanique no se responsabiliza por los daños de transporte. Los daños de transporte se tienen que reclamar de inmediato a la agencia de transporte. Quedan excluidos cualquier otro derecho y especialmente los derechos por daños consecuenciales. Esta garantía no afecta los derechos del cliente final frente al comerciante.

Traduzione delle istruzioni d'uso originali

## **AVVISO**

- Questo apparecchio può essere utilizzato da bambini di età superiore a 8 anni e da persone con capacità fisiche, sensoriali o mentali ridotte, se sono supervisionate o se sono state istruite sull'uso sicuro dell'apparecchio e che sono in grado di comprendere i pericoli che ne possono derivare.
- Ai bambini è vietato giocare con l'apparecchio.
- La pulizia e la manutenzione utente non devono essere effettuate da bambini senza opportuna supervisione.
- L'apparecchio deve essere protetto con un dispositivo di protezione per correnti di guasto con una corrente di taratura di max. 30 mA.
- Collegare l'apparecchio solo se i dati elettrici dell'apparecchio e dell'alimentazione elettrica coincidono. I dati sono riportati sulla targhetta di identificazione dell'apparecchio, sulla confezione, oppure nelle presenti istruzioni d'uso.

- Morte o gravi lesioni causate dalle scosse elettriche! Prima di mettere le mani nell'acqua, staccare dalla rete tutti gli apparecchi elettrici ivi presenti.
- Utilizzare l'apparecchio solo quando nessuno è presente nell'acqua.
- Non utilizzare l'apparecchio se i cavi elettrici o l'alloggiamento sono danneggiati.
- Un cavo di alimentazione danneggiato non può essere sostituito. Smaltire l'apparecchio.

### **Avvertenze di sicurezza**

#### **Installazione elettrica conforme alle norme**

- Le installazioni elettriche devono soddisfare le disposizioni d'installazione nazionali e possono essere eseguite solo da un elettricista specializzato.
- Una persona viene considerata un elettricista specializzato se essa è abilitata e autorizzata - data la formazione professionale, le cognizioni tecniche e l'esperienza - a valutare e ad eseguire gli interventi conferiti. Il lavoro del tecnico comprende anche il saper riconoscere eventuali pericoli e l'osservanza delle norme, prescrizioni e disposizioni nazionali vigenti in materia.
- Rivolgersi ad un elettricista specializzato qualora dovessero sorgere domande e problemi.
- I cavi di prolungamento e distributori di corrente (ad es. prese multiple) devono essere adatti per l'impiego all'aperto (protetti contro gli spruzzi d'acqua).
- Proteggere i connettori dall'infiltrazione di umidità.
- Collegare l'apparecchio solo ad una presa installata secondo le norme.

## Funzionamento sicuro

- Mantenere presa e spina sempre asciutte.
- Non trasportare né tirare l'apparecchio per il cavo elettrico.
- Posare i cavi in modo che siano protetti contro i danni e assicurarsi che nessuno possa cadervi sopra.
- Non apportare mai modifiche tecniche all'apparecchio.
- Eseguire sull'apparecchio solo le operazioni descritte in queste istruzioni. In caso di mancata risoluzione dei problemi, rivolgersi ad un centro d'assistenza autorizzato o in caso di dubbio al produttore.
- Impiegare per l'apparecchio solo parti di ricambio ed accessori originali.

## Indicazioni di pericolo utilizzate in queste istruzioni

Le avvertenze contenute in queste istruzioni sono contrassegnate da parole segnaletiche che indicano l'entità del rischio.



### AVVERTENZA

Indica una situazione eventualmente pericolosa, le cui conseguenze possono essere la morte o gravi lesioni se non viene evitata.



### NOTA

Indica una situazione eventualmente pericolosa, le cui conseguenze possono essere danni materiali o ambientali se non viene evitata.

## Riferimenti utilizzati in queste istruzioni

- A Rimando ad una figura, ad es. figura A.
- Rimando ad un altro capitolo.

## Descrizione del prodotto

### Struttura dell'apparecchio e volume di consegna

□ A, B	FP					Descrizione
	200/200i	440/450i	750/750i	1000/1000i	1500/1500i	
1	●	●	●	●	●	Uscita
2	●	●	●	●	●	Corpo della pompa
3	●	●	●	●	●	Regolatore di portata
4	●	●	●	●	●	Ventosa
5	●	-	-	-	-	Adattatore, attacco per tubo da 8 mm
6	●	●	●	-	-	Adattatore, attacco per tubo da 10 mm
7	-	●	●	●	●	Adattatore, attacco per tubo da 13 mm
8	-	-	-	●	●	Adattatore, attacco per tubo da 16 mm
9	-	-	-	-	●	Adattatore, attacco per tubo da 19 mm

Le varianti del dispositivo si differenziano nel cavo di alimentazione:

- i dispositivi con marcatura i possiedono un cavo di rete di lunghezza 1,5 m.
- i dispositivi senza marcatura i possiedono un cavo di rete di lunghezza 10 m.

### Impiego ammesso

Utilizzare il prodotto descritto nelle presenti istruzioni esclusivamente come segue:

- Come pompa per giochi d'acqua.
- Per il funzionamento con acqua pulita.
- Funzionamento in conformità alle caratteristiche tecniche. (→ Dati tecnici)

Per l'apparecchio valgono le seguenti restrizioni:

- Non utilizzarlo in laghetti destinati al nuoto.
- FP 200i/450i/750i/1000i/1500i: Usare solo in locali chiusi.
- Non utilizzare l'apparecchio con liquidi diversi dall'acqua.
- Non utilizzarlo mai senza flusso d'acqua.
- Non utilizzarlo per scopi commerciali o industriali.
- Non utilizzarlo unitamente a prodotti chimici, generi alimentari, sostanze facilmente infiammabili o esplosive.
- Non allacciare all'impianto di acqua a uso domestico.

## Installazione e allacciamento



### AVVERTENZA

La tensione elettrica può causare la morte o gravi lesioni.

- Non usate l'apparecchio in piscine, in idromassaggiatori, in whirlpool ecc.

Procedere nel modo seguente:

A

- Regolare la portata della pompa con il regolatore di portata installato sull'apparecchio.
  - Per aumentare la portata: Ruotare/Muovere il regolatore di portata in direzione +.
  - Per diminuire la portata: Ruotare/Muovere il regolatore di portata in direzione -.
- Montare l'adattatore sull'uscita.
- Fissare il tubo flessibile all'adattatore.

C

- Posizionare la pompa completamente sommersa.
  - Non superare la profondità d'immersione max. ammissibile di 0,9 m.
  - Facendolo passare dal basso, condurre il cavo di rete con un anello fino alla presa.

## Messa in funzione



### NOTA

La pompa non deve funzionare a secco. In caso contrario la pompa viene danneggiata irreparabilmente.

- Utilizzare la pompa solo sott'acqua.
- **Avviamento:** Innestare la spina elettrica nella presa.
  - L'apparecchio si avvia immediatamente.
- **Spegnimento:** Staccare la spina elettrica.

## Eliminazione di anomalie

Anomalia	Causa	Intervento
L'apparecchio non si avvia	Manca la tensione di rete	Controllare la tensione di rete
	Unità rotante bloccata	Pulire
Altezza del getto fontana insufficiente	Regolatore di portata aperto eccessivamente	Regolare il regolatore di flusso
	Corpo della pompa o unità rotante sporchi, tubo flessibile intasato	Pulire
	Tubo flessibile difettoso	Sostituire
	Tubo flessibile piegato	Posare dritto il tubo flessibile
	Unità rotante usurata	Sostituire l'unità rotante

## Pulizia e manutenzione

Se necessario pulire l'apparecchio con acqua limpida e una spazzola morbida.

- Non utilizzare mai detersivi aggressivi o soluzioni chimiche per non corrodere il corpo o compromettere il funzionamento dell'apparecchio.
- Detersivi consigliati per calcificazioni resistenti:
  - Detersivo per uso domestico senza aceto e cloro.
- Una volta puliti tutti i componenti, risciacquare accuratamente con acqua limpida.

### Sostituzione dell'unità rotante

Procedere nel modo seguente:

#### FP 200/200i/450/450i/750/750i/1500/1500i:

E

1. Sfilare l'involucro del filtro.
2. Togliere il coperchio della pompa.
  - FP 200/200i/450/450i: Sfilare il coperchio della pompa.
  - FP 750/750i/1500/1500i: Svitare il coperchio della pompa.
3. Estrarre l'unità di scorrimento dalla carcassa della pompa e sostituire l'unità di scorrimento.
4. Rimontare la pompa seguendo l'ordine inverso.

#### FP 1000/1000i:

1. Sfilare l'involucro del filtro.
2. Svitare l'anello di chiusura.
3. Sfilare il coperchio della pompa.
4. Estrarre l'unità di scorrimento dalla carcassa della pompa e sostituire l'unità di scorrimento.
5. Rimontare la pompa seguendo l'ordine inverso.

## Immagazzinaggio/Invernaggio

L'apparecchio non è a prova di gelo e quindi deve essere smontato e immagazzinato se si prevede l'arrivo del gelo.

Immagazzinare correttamente l'apparecchio procedendo nel modo seguente:

- Pulire accuratamente l'apparecchio, controllare se sono presenti dei danni, sostituire i componenti danneggiati.
- Proteggere i collegamenti elettrici contro l'umidità e lo sporco.
- Conservare la pompa in posizione immersa e al riparo dal gelo.
- Proteggere i collegamenti elettrici aperti contro l'umidità e lo sporco.

## Pezzi soggetti a usura

- Unità rotante

## Smaltimento



### NOTA





Non smaltire questo apparecchio gettandolo nei rifiuti domestici!

- Rendere inutilizzabile l'apparecchio tagliando i cavi e poi smaltirlo attraverso l'apposito sistema di ritiro.

## Dati tecnici

Descrizione			FP				
			200/200i	450/450i	750/750i	1000/1000i	1500/1500i
Tensione di attacco		V CA	230	230	230	230	230
Frequenza di rete		Hz	50	50	50	50	50
Potenza assorbita		W	5	6	11	18	25
Portata		l/h	200	420	680	900	1300
Colonna d'acqua		m	0,7	0,9	1,35	1,6	2,1
Profondità d'immersione		m	0,9	0,9	0,9	0,9	0,9
Lunghezza del cavo		m	10/1,5	10/1,5	10/1,5	10/1,5	10/1,5
Temperatura ammissibile dell'acqua		°C	+4 ... +35	+4 ... +35	+4 ... +35	+4 ... +35	+4 ... +35
Dimensioni	lunghezza	mm	49	67	89	146	103
	larghezza	mm	44	43	50	58	75
	altezza	mm	34	52	62	75	99
Peso		kg	0,9/0,2	1/0,3	1,1/0,4	1,3/0,6	1,7/1

## Simboli sull'apparecchio

<b>IP X8</b>  0,9m	Impermeabile all'acqua fino a 0,9 m di profondità
	Proteggere contro le irradiazioni solari dirette
	Disinstallare in caso di gelo
	Leggere e osservare le istruzioni per l'uso.

## **Condizioni di garanzia**

Aquanique concede 2 anni di garanzia a partire dalla data di vendita su difetti comprovabili di materiale e fabbricazione. Non sono coperte da garanzia le parti soggette a usura, ad es. i corpi luminosi. Condizione per la prestazione della garanzia è la presentazione del documento di prova dell'acquisto. Il diritto di garanzia si estingue in caso di uso non appropriato, danno elettrico o meccanico dovuto a impiego improprio nonché in caso di riparazione non idonea da parte di officine non autorizzate. Le riparazioni possono venire eseguite solo da Aquanique o da officine autorizzate da Aquanique. In caso di domanda di garanzia inviate franco domicilio a Aquanique l'apparecchio oggetto del reclamo o la parte difettosa con la descrizione dei difetti ed il documento di prova dell'acquisto. Aquanique si riserva di fatturare le spese di montaggio. Aquanique non risponde per danni da trasporto. Questi vanno fatti valere immediatamente nei confronti del trasportatore. Ulteriori diritti di qualsiasi genere, in particolare per danni indiretti, sono esclusi. Questa garanzia non tocca i diritti del cliente finale nei riguardi del rivenditore.

Fountain Pump	Pos.		
	1	2	3
FP 200/200i	76266	84852	84853
FP 450/450i	72890	84852	84853
FP 750/750i	72891	84852	84853
FP 1000/1000i	72892	84852	84853

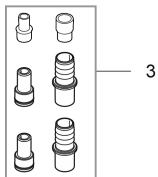
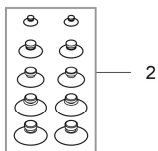

FP 200/200i

FP 450/450i

FP 750/750i

FP 1000/1000i

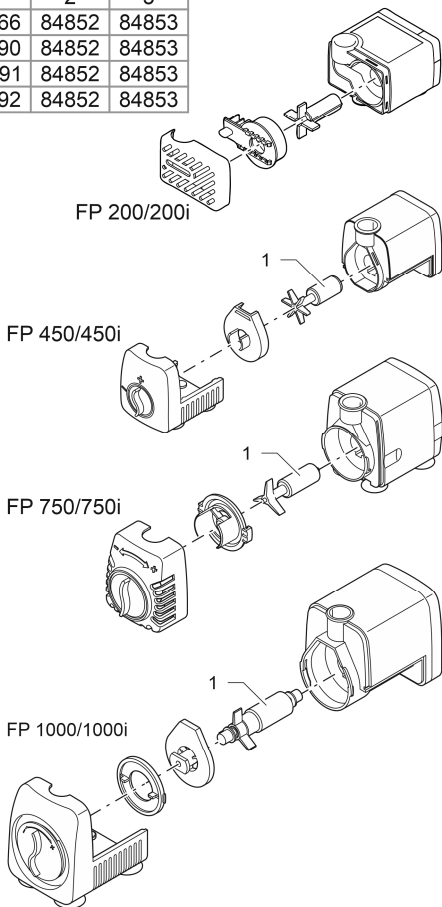

FPP0008

Fountain Pump	Pos.		
	1	2	3
FP 1500/1500i	72893	84852	84854

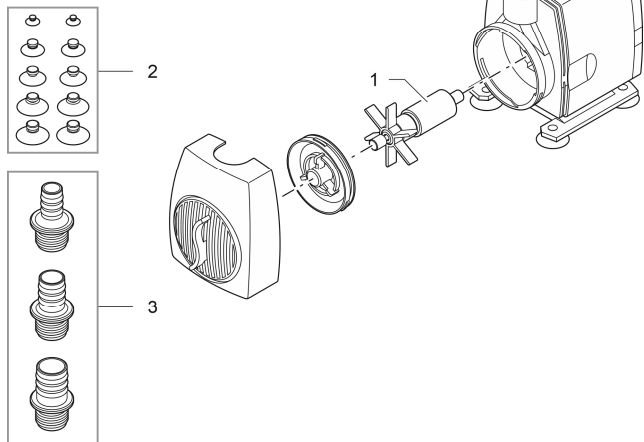

FPP0011

**Aquanique GmbH**  
Fuhrmannstraße 6  
D-95030 Hof · Germany

Questions or concerns?  
[support.eu@aquanique.de](mailto:support.eu@aquanique.de)



72258/07-20