

Art.Nr.
39121029982
AusgabeNr.
39121029982
Rev.Nr.
27/09/2023

CE gomag



GO-LAB700

DE	Akku-Laubbläser Originalbetriebsanleitung	3
GB	Cordless leaf blower Translation of the original operating instructions	16
FR	Souffleur sans fil Traduction du mode d'emploi original	27
IT	Soffiatore per foglie a batteria Traduzione delle istruzioni per l'uso originali	40
ES	Soplador de hojas de batería Traducción del manual de instrucciones original	53

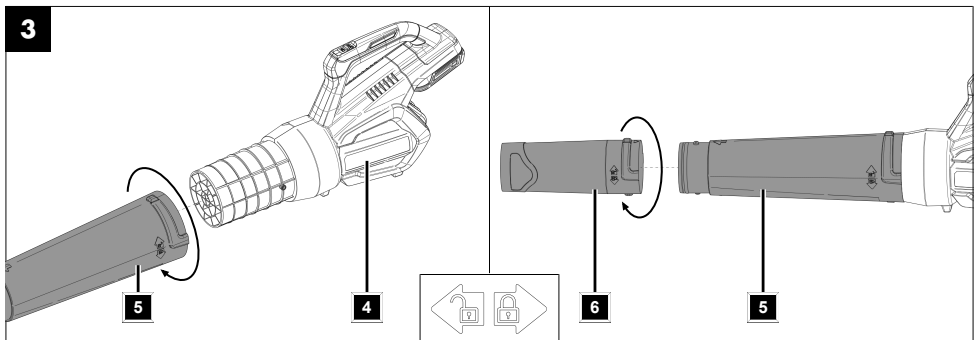
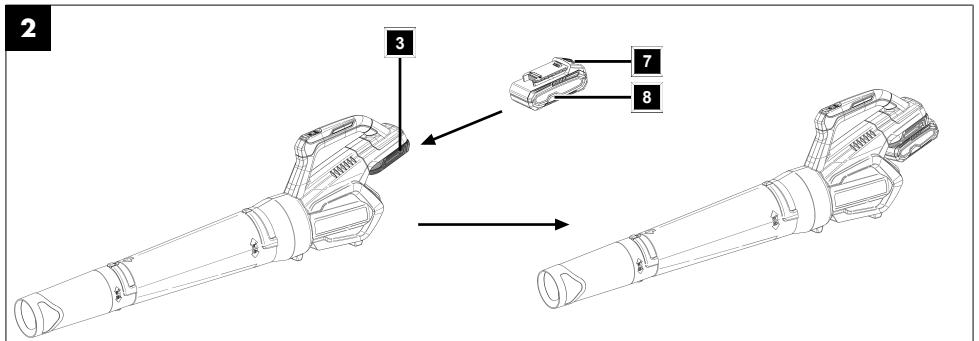
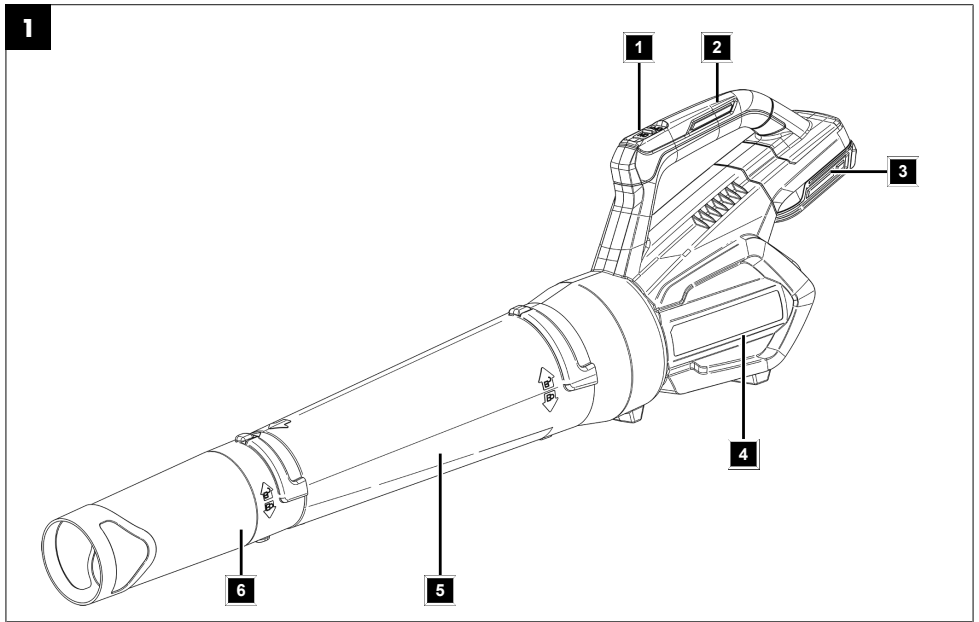

Inhaltsverzeichnis

1	Einleitung	5
2	Produktbeschreibung (Abb. 1, 3)	5
3	Lieferumfang (Abb. 1, 3)	5
4	Bestimmungsgemäße Verwendung	5
5	Sicherheitshinweise	6
6	Technische Daten	9
7	Auspacken	9
8	Montage (Abb. 3)	10
9	Bedienung	10
10	Arbeitshinweise	10
11	Reinigung und Wartung	11
12	Lagerung	11
13	Reparatur & Ersatzteilbestellung.....	11
14	Entsorgung und Wiederverwertung.....	11
15	Störungsabhilfe	12
16	Garantiebedingungen	12
17	EU-Konformitätserklärung.....	15
18	Explosionszeichnung	66

Erklärung der Symbole auf dem Produkt

Die Verwendung von Symbolen in diesem Handbuch soll Ihre Aufmerksamkeit auf mögliche Risiken lenken. Die Sicherheitssymbole und Erklärungen, die diese begleiten, müssen genau verstanden werden. Die Warnungen selbst beseitigen keine Risiken und können korrekte Maßnahmen zum Verhüten von Unfällen nicht ersetzen.

	Vor Inbetriebnahme Bedienungsanleitung und Sicherheitshinweise lesen und beachten!		Stellen Sie sicher, dass andere Personen ausreichend Sicherheitsabstand einhalten.
	Achtung! Das Nichtbeachten der an dem Produkt angebrachten Sicherheitszeichen und Warnhinweise sowie das Nichtbeachten der Sicherheits- und Bedienungshinweise kann zu schweren Verletzungen bis hin zum Tod führen.		Geschleuderte Objekte und rotierende Teile können schwere Verletzungen verursachen.
	Tragen Sie eine Schutzbrille.		Wartungs-, Umrüst-, Einstell- und Reinigungsarbeiten nur bei ausgeschaltetem Motor und entferntem Akku durchführen.
	Tragen Sie einen Gehörschutz.		Verletzungsgefahr! Greifen Sie mit Ihren Händen nie in die Nähe der Messer.
	Bei Staubentwicklung Atemschutz tragen!		Verletzungsgefahr durch rotierende Messerwalze! Hände und Füße außerhalb der Öffnungen halten, wenn das Produkt läuft.
	Festes Schuhwerk tragen!		Garantierter Schalleistungspegel des Produkts.
	Tragen Sie bei langen Haaren ein Haarnetz.		Lithium-Ionen Akku
	Setzen Sie das Produkt nicht dem Regen aus. Das Produkt darf nur unter trockenen Umgebungsbedingungen stationiert, gelagert und betrieben werden.		Das Produkt entspricht den geltenden europäischen Richtlinien.

1 Einleitung

Hersteller:

Schepach GmbH
Günzburger Straße 69
D-89335 Ichenhausen

Verehrter Kunde

Wir wünschen Ihnen viel Freude und Erfolg beim Arbeiten mit Ihrem neuen Produkt.

Hinweis:

Der Hersteller dieses Produkts haftet nach dem geltenden Produkthaftungsgesetz nicht für Schäden, die an diesem Produkt oder durch dieses Produkt entstehen bei:

- Unsachgemäßer Behandlung
- Nichtbeachtung der Bedienungsanleitung
- Reparaturen durch Dritte, nicht autorisierte Fachkräfte
- Einbau und Austausch von nicht originalen Ersatzteilen
- Nicht bestimmungsgemäßer Verwendung

Beachten Sie:

Lesen Sie vor der Montage und vor Inbetriebnahme den gesamten Text der Bedienungsanleitung durch.

Diese Bedienungsanleitung soll es Ihnen erleichtern, Ihr Produkt kennenzulernen und dessen bestimmungsgemäße Einsatzmöglichkeiten zu nutzen.

Die Bedienungsanleitung enthält wichtige Hinweise, wie Sie mit dem Produkt sicher, fachgerecht und wirtschaftlich arbeiten, und wie Sie Gefahren vermeiden, Reparaturkosten sparen, Ausfallzeiten verringern und die Zuverlässigkeit und Lebensdauer des Produkts erhöhen.

Zusätzlich zu den Sicherheitsbestimmungen dieser Bedienungsanleitung müssen Sie unbedingt die für den Betrieb des Produkts geltenden Vorschriften Ihres Landes beachten.

Bewahren Sie die Bedienungsanleitung, in einer Plastikhülle geschützt vor Schmutz und Feuchtigkeit, bei dem Produkt auf. Sie muss von jeder Bedienungsperson vor Aufnahme der Arbeit gelesen und sorgfältig beachtet werden.

An dem Produkt dürfen nur Personen arbeiten, die im Gebrauch des Produkts unterwiesen und über die damit verbundenen Gefahren unterrichtet sind.

Neben den in dieser Bedienungsanleitung enthaltenen Sicherheitshinweisen und den besonderen Vorschriften Ihres Landes sind die für den Betrieb von baugleichen Produkten allgemein anerkannten technischen Regeln zu beachten.

Wir übernehmen keine Haftung für Unfälle oder Schäden, die durch Nichtbeachten dieser Anleitung und den Sicherheitshinweisen entstehen.

2 Produktbeschreibung (Abb. 1, 3)

1. Ein-/Ausschalter
2. Handgriff
3. Akku-Aufnahme
4. Motorgehäuse
5. Hinteres Blasrohr
6. Vorderes Blasrohr
7. Entriegelungstaste (Akku)
8. Akku*

* = nicht im Lieferumfang enthalten!

3 Lieferumfang (Abb. 1, 3)

Pos.	Anzahl	Bezeichnung
4.	1 x	Motorgehäuse
5.	1 x	Hinteres Blasrohr
6.	1 x	Vorderes Blasrohr
	1 x	Bedienungsanleitung

4 Bestimmungsgemäße Verwendung

Das Produkt ist zum Wegblasen und Aufhäufen von trockenem Laub oder leichten Gartenabfällen und leichten Verschmutzungen auf befestigten Flächen und Rasenflächen bestimmt.

Keine gesundheitsgefährdenden Materialien blasen!

Das Produkt darf nur nach seiner Bestimmung verwendet werden. Jede weitere darüberhinausgehende Verwendung ist nicht bestimmungsgemäß. Für daraus hervorgerufene Schäden oder Verletzungen aller Art haftet der Benutzer/Bediener und nicht der Hersteller.

Bestandteil der bestimmungsgemäßen Verwendung ist auch die Beachtung der Sicherheitshinweise, sowie die Montageanleitung und Betriebshinweise in der Bedienungsanleitung.

Personen, die das Produkt verwenden und warten, müssen mit dieser vertraut und über mögliche Gefahren unterrichtet sein.

Veränderungen an dem Produkt schließen eine Haftung des Herstellers und daraus entstehende Schäden gänzlich aus.

Das Produkt darf nur mit Originalteilen und Originalzubehör des Herstellers betrieben werden.

Die Sicherheits-, Arbeits- und Wartungsvorschriften des Herstellers sowie die in den Technischen Daten angegebenen Abmessungen müssen eingehalten werden.

Bitte beachten Sie, dass unsere Produkte bestimmungsgemäß nicht für den gewerblichen, handwerklichen oder industriellen Einsatz konstruiert wurden. Wir übernehmen keine Gewährleistung, wenn das Produkt in Gewerbe-, Handwerks- oder Industriebetrieben sowie bei gleichzusetzenden Tätigkeiten eingesetzt wird.

Erklärung der Signalwörter in der Bedienungsanleitung

GEFAHR

Signalwort zur Kennzeichnung einer unmittelbar bevorstehenden Gefährdungssituation, die, wenn sie nicht vermieden wird, den Tod oder eine schwere Verletzung zur Folge hat.

WARNUNG

Signalwort zur Kennzeichnung einer möglichen Gefährdungssituation, die, wenn sie nicht vermieden wird, den Tod oder eine schwere Verletzung zur Folge haben könnte.

VORSICHT

Signalwort zur Kennzeichnung einer möglichen Gefährdungssituation, die, wenn sie nicht vermieden wird, eine geringfügige oder mäßige Verletzung zur Folge haben könnte.

ACHTUNG

Signalwort zur Kennzeichnung einer möglichen Gefährdungssituation, die, wenn sie nicht vermieden wird, Sachschäden am Produkt oder Eigentum/Besitz zur Folge haben könnte.

5 Sicherheitshinweise

WARNUNG

Lesen Sie alle Sicherheitshinweise, Anweisungen, Bebilderungen und technischen Daten, mit denen dieses Elektrowerkzeug versehen ist.

Versäumnisse bei der Einhaltung der nachfolgenden Anweisungen können elektrischen Schlag, Brand und/oder schwere Verletzungen verursachen.

Bewahren Sie alle Sicherheitshinweise und Anweisungen für die Zukunft auf.

Unterweisung:

- Machen Sie sich mit allen Produktteilen und der richtigen Bedienung des Produkts vertraut, bevor Sie mit der Arbeit beginnen.

- Stellen Sie sicher, dass Sie das Produkt im Notfall sofort abstellen können. Der unsachgemäße Gebrauch kann zu schweren Verletzungen führen.
- Kindern, Personen mit eingeschränkten körperlichen, sensorischen oder geistigen Fähigkeiten oder unzureichender Erfahrung und Wissen oder Personen, welche mit den Anweisungen nicht vertraut sind, darf die Verwendung der Maschine nie gestattet werden. Lokale Vorschriften können eine Altersbeschränkung für den Anwender festlegen.
- Kinder müssen beaufsichtigt werden, damit sie nicht mit dem Produkt spielen. Reinigung und Wartung darf nicht von Kindern durchgeführt werden.
- Das Produkt darf nicht in Lagen höher als 2000 m verwendet werden.
- Lesen Sie die Anweisungen sorgfältig durch. Seien Sie mit den Steuereinrichtungen und dem richtigen Gebrauch der Maschine vertraut.
- Erlauben Sie Kindern oder Personen, die mit diesen Anweisungen nicht vertraut sind, niemals die Maschine zu benutzen. Örtliche Bestimmungen können das Alter des Bedieners begrenzen.
- Betreiben Sie die Maschine niemals wenn Menschen, insbesondere Kinder, oder Tiere in der Nähe sind.

Vorbereitung:

- Die persönlichen Schutzausrüstungen schützen Ihre eigene und die Gesundheit anderer und sichern den reibungslosen Betrieb des Produkts:
 - Tragen Sie geeignete Arbeitskleidung wie festes Schuhwerk mit rutschfester Sohle, eine robuste, lange Hose, Handschuhe, Schutzbrille und einen Gehörschutz. Tragen Sie diese während der gesamten Einsatzzeit des Produkts. Benutzen Sie das Produkt nicht, wenn Sie barfuß gehen oder offene Sandalen tragen. Tragen Sie einen Atemschutz, um sich vor Staub zu schützen.
 - Tragen Sie keine Kleidung oder Schmuck, die am Lufteingang angesaugt werden könnten. Tragen Sie bei langem Haar eine schützende Kopfbedeckung. Halten Sie langes Haar von den Ansaugöffnungen fern.
- Achten Sie auf Personen, insbesondere Kinder, Haustiere, offene Fenster usw.. Das geblasene Material kann in ihre Richtung geschleudert werden. Unterbrechen Sie die Arbeit, wenn diese sich in der Nähe aufhalten. Halten Sie einen Sicherheitsabstand von 5 m um sich herum ein.
- Machen Sie sich mit Ihrer Umgebung vertraut und achten Sie auf mögliche Gefahren, die beim Arbeiten unter Umständen überhört werden können.
- Inspizieren Sie die zu reinigende Fläche sorgfältig und beseitigen Sie alle Drähte, Steine, Dosen und sonstige Fremdkörper.
- Benutzen Sie Rechen und Besen, um Abfälle vor dem Blasen aufzulockern.

- Verwenden Sie alle Teile des Blasrohres, damit der Luftstrom nah am Boden arbeiten kann.
 - Feuchten Sie Oberflächen bei staubigen Verhältnissen leicht an.
 - Arbeiten Sie nicht mit einem beschädigten, unvollständigen oder ohne die Zustimmung des Herstellers umgebauten Produkt. Prüfen Sie vor dem Gebrauch den Sicherheitszustand des Produkts, insbesondere des Schalters.
 - Verwenden Sie das Produkt nur, wenn es vollständig montiert ist.
 - Betreiben Sie das Produkt niemals mit fehlerhaften Schutzeinrichtungen oder -abdeckungen oder ohne Schutzeinrichtungen.
 - Beachten Sie, dass der Bediener oder Benutzer für Unfälle oder Gefährdungen anderer Personen oder ihres Eigentums verantwortlich ist.
 - Vermeiden Sie das Tragen lose sitzender Kleidung oder Kleidung mit hängenden Schnüren oder Kravatten.
 - Betreiben Sie die Maschine in einer empfohlenen Position und nur auf einer festen, ebenen Oberfläche.
 - Betreiben Sie das Produkt nicht auf einer gepflasterten Oberfläche oder einer Schotterdecke, bei denen das weggeblasene Material Verletzungen verursachen könnte.
 - Führen Sie vor der Benutzung immer eine visuelle Inspektion durch, um festzustellen, dass die Befestigungsmittel gesichert sind, dass das Gehäuse unbeschädigt ist und dass die Schutzeinrichtungen und -schirme vorhanden sind. Ersetzen Sie verschlissene oder beschädigte Komponenten satzweise, um das Gleichgewicht zu bewahren. Ersetzen Sie beschädigte oder unlesbare Beschriftungen.
 - Halten Sie Ihr Gesicht und Ihren Körper von der Blasöffnung fern.
 - Lassen Sie nicht zu, dass sich Hände, andere Körperteile oder Kleidung in der Nähe bewegter Teile befinden.
 - Schalten Sie die Stromquelle sofort ab und warten Sie bis das Produkt ausgelaufen ist, falls der Luftstrom auf ein Fremdojekt trifft oder wenn das Produkt beginnt, ungewöhnliche Geräusche von sich zu geben oder zu vibrieren. Entfernen Sie den Akku und unternehmen Sie die folgenden Schritte, bevor Sie die Maschine neustarten und betreiben:
 - auf Beschädigungen untersuchen;
 - beschädigte Teile ersetzen oder reparieren;
 - auf lose Teile überprüfen und diese festziehen.
 - Vermeiden Sie eine abnormale Körperhaltung. Behalten Sie immer das Gleichgewicht, um jederzeit einen sicheren Stand an Hängen zu haben. Gehen, nicht laufen.
 - Arbeiten Sie niemals an einem glatten und rutschigen Hang.
 - Verlassen Sie den Arbeitsbereich des Produkts niemals, wenn das Produkt eingeschaltet ist oder das Produkt noch nicht vollständig zum Stillstand gekommen ist.
- Betrieb:**
- Schalten Sie das Produkt nicht ein, wenn es umgekehrt gehalten wird oder sich nicht in Arbeitsposition befindet.
 - Vermeiden Sie eine unbeabsichtigte Inbetriebnahme. Vergewissern Sie sich, dass das Produkt ausgeschaltet ist, bevor Sie es aufnehmen oder tragen. Wenn Sie beim Tragen des Produkts den Finger am Schalter haben, kann dies zu Unfällen führen.
 - Richten Sie das Produkt während des Betriebs nicht auf Personen, insbesondere den Luftstrom nicht auf Augen und Ohren.
 - Achten Sie bei der Arbeit auf einen sicheren Stand, insbesondere an Hängen.
 - Strecken Sie den Körper nicht zu weit und achten Sie darauf, nicht das Gleichgewicht zu verlieren.
 - Halten Sie Augen, Ohren und Hände während des Betriebs von den Lüftungsöffnungen fern.
 - Arbeiten Sie mit dem Produkt nicht, wenn Sie müde oder unkonzentriert sind oder nach der Einnahme von Alkohol oder Tabletten. Legen Sie immer rechtzeitig eine Arbeitspause ein. Gehen Sie mit Vernunft an die Arbeit. Bewegen Sie sich langsam, rennen Sie nicht.
 - Eine längere Benutzung des Produkts kann zu vibrationsbedingten Durchblutungsstörungen der Hände führen. Sie können die Benutzungsdauer jedoch durch geeignete Handschuhe oder regelmäßige Pausen verlängern.
 - Arbeiten Sie nur bei Tageslicht oder guter künstlicher Beleuchtung.
 - Stoppen Sie das Produkt und entfernen Sie den Akku. Stellen Sie sicher, dass alle beweglichen Teile vollständig ausgelaufen und abgekühlt sind:
 - wenn Sie das Produkt nicht benutzen, es transportieren oder es unbeaufsichtigt lassen;
 - vor dem Beseitigen einer Verstopfung oder verstopfter Kanäle,
 - vor der Überprüfung, Reinigung oder sonstigen Arbeiten an der Maschine.
 - nach dem Kontakt mit Fremdkörpern oder bei abnormaler Vibration.
 - Halten Sie die Energiequelle von Unrat und anderen Ansammlungen sauber, um eine Beschädigung dieser oder ein mögliches Feuer zu verhindern.
 - Kippen Sie die Maschine nicht, solange die Energiequelle läuft.
 - Benutzen Sie das Produkt nicht in geschlossenen oder schlecht belüfteten Räumen.
 - Benutzen Sie das Produkt nicht in der Nähe von entzündbaren Flüssigkeiten oder Gasen. Bei Nichtbeachtung besteht Brand- oder Explosionsgefahr.

- Bei Auftreten eines Unfalles oder einer Störung während des Betriebs ist das Produkt sofort auszuscha- len und der Akku aus dem Produkt zu entfer- nen. Lesen Sie zur Beseitigung von Störungen das Kapitel Störungsabhilfe oder wenden Sie sich an unseren Servicedienst.
- Gehen Sie im Schrittempo, rennen Sie nicht.
- Betreiben Sie das Produkt niemals mit defekten Schutzeinrichtungen oder -schirmen oder ohne Si- cherheitseinrichtungen.
- Bei Auftreten eines Unfalles oder einer Störung während des Betriebs ist das Produkt sofort auszu- schalten. Versorgen Sie Verletzungen sachgemäß oder suchen Sie einen Arzt auf. Lesen Sie zur Be- seitigung von Störungen das Kapitel Störungsabhil- fe oder wenden Sie sich an unseren Servicedienst.

Wartung und Aufbewahrung:

- Überprüfen Sie regelmäßig die Funktionstüchtigkeit und Unversehrtheit des Produkts, um Gefahren für die Bediener zu vermeiden.
- Ersetzen Sie verschlissene oder beschädigte Teile aus Sicherheitsgründen. Benutzen Sie nur Original- Ersatzteile und -zubehör.
- Halten Sie alle Einlässe für die Kühlluft von Unrat frei.
- Benutzen Sie das Produkt nicht, wenn sich der Schalter nicht ein- und ausschalten lässt. Beschä- digte Schalter müssen bei einer Kundendienstwerk- statt ersetzt werden. Überlasten Sie Ihr Produkt nicht. Arbeiten Sie nur im angegebenen Leistungs- bereich. Verwenden Sie keine leistungsschwachen Maschinen für schwere Arbeiten. Benutzen Sie Ihr Produkt nicht für Zwecke, für die es nicht bestimmt ist.
- Lassen Sie das Produkt vor der Aufbewahrung im- mer abkühlen.

Empfehlung:

- Vermeiden Sie es die Maschine bei schlechten Wetterbedingungen zu betreiben, besonders bei Blitzgefahr.

Restrisiken

Das Produkt ist nach dem Stand der Technik und den anerkannten sicherheitstechnischen Regeln gebaut. Dennoch können beim Arbeiten einzelne Restrisiken auftreten.

- Schädigung des Gehöres, wenn kein vorgeschrie- bener Gehörschutz getragen wird.
- Schädigung der Lunge, wenn kein vorgeschriebe- ner Atemschutz getragen wird.
- Schädigung der Augen, wenn kein vorgeschriebe- ner Augenschutz getragen wird.
- Restrisiken können minimiert werden, wenn die „Si- cherheitshinweise“ und die „Bestimmungsgemäße Verwendung“, sowie die Bedienungsanleitung ins- gesamt beachtet werden.

- Verwenden Sie das Produkt so, wie es in dieser Be- dienungsanleitung empfohlen wird. So erreichen Sie, dass Ihr Produkt optimale Leistungen erbringt.
- Des Weiteren können trotz aller getroffener Vorkeh- rungen nicht offensichtliche Restrisiken bestehen.

WARNUNG

Dieses Elektrowerkzeug erzeugt während des Betrie- bes ein elektromagnetisches Feld. Dieses Feld kann unter bestimmten Umständen aktive oder passive medizinische Implantate beeinträchtigen. Um die Ge- fahr von ernsthaften oder tödlichen Verletzungen zu verringern, empfehlen wir Personen mit medizini- schen Implantaten ihren Arzt und den Hersteller vom medizinischen Implantat zu konsultieren, bevor das Elektrowerkzeug bedient wird.

WARNUNG

Bei längeren Arbeiten kann es auf Grund von Vibrati- onen in den Händen der Bedienungsperson zu Durchblutungsstörungen (Weißfingersyndrom) kom- men.

Das Weißfingersyndrom ist eine Gefäßerkrankung, bei der die kleinen Blutgefäße an den Fingern und Zehen anfallartig verkrampfen. Die betroffenen Area- le werden nicht mehr ausreichend mit Blut versorgt und erscheinen dadurch extrem blass. Der häufige Gebrauch von vibrierenden Produkten kann bei Per- sonen, deren Durchblutung beeinträchtigt ist (z. B. Raucher, Diabetiker) Nervenschädigungen auslösen.

Wenn Sie ungewöhnliche Beeinträchtigungen bemer- ken, beenden Sie sofort die Arbeit und suchen Sie ein- en Arzt auf.

WARNUNG

Beachten Sie die Sicherheitshinweise und Hinweise zum Aufladen und der korrekten Verwendung, die in der Betriebsanleitung Ihres Akkus und Ladegeräts der 20V gomag Serie gegeben sind. Eine detaillierte Be- schreibung zum Ladevorgang und weitere Informationen finden Sie in dieser separa- ten Bedienung.

ACHTUNG

Das Produkt ist Teil der 20V gomag Serie und darf nur mit Akkus dieser Serie betrieben werden. Akkus dürfen nur mit Ladegeräten dieser Serie geladen wer- den. Beachten Sie hierbei die Angaben des Herstel- lers.

6 Technische Daten

Akku-Laubbläser	GO-LAB700
Motorspannung	20 V
Max. Drehzahl	22500 min ⁻¹
Luftgeschwindigkeit Stufe 1	32 m/s (115 km/h)
Luftgeschwindigkeit Stufe 2	43 m/s (155 km/h)
Luftvolumen max.	516 m ³ /h
Schutzart	IP20
Gewicht	1,8 kg

Technische Änderungen vorbehalten!

Geräusch und Vibration

WARNUNG

Lärm kann gravierende Auswirkungen auf Ihre Gesundheit haben. Übersteigt der Maschinenlärm 85 dB, tragen Sie und Personen, die sich in der Nähe befinden bitte einen geeigneten Gehörschutz.

Die Geräuschwerte wurden entsprechend nach EN 50636 Annex CC ermittelt.

Die Vibrationswerte wurden entsprechend nach EN 50636 Annex BB ermittelt.

Geräuschkennwerte

Gemessener Schalldruck L_{pA}	74,6 dB
Messunsicherheit K_{pA}	3,0 dB
Gemessene Schalleistung L_{wA}	94,1 dB
Messunsicherheit K_{wA}	3,0 dB
Garantierte Schalleistung	100 dB

Vibrationskennwerte

Vibration a_h	0,468 m/s ²
Messunsicherheit K_h	1,5 m/s ²

Der angegebene Schwingungsgesamtwert und der angegebene Geräuschemissionswert sind nach einem genormten Prüfverfahren gemessen worden und können zum Vergleich eines Elektrowerkzeugs mit einem anderen verwendet werden.

Der angegebene Geräuschemissionswert und der angegebene Schwingungsgesamtwert können auch zu einer vorläufigen Einschätzung der Belastung verwendet werden.

WARNUNG

Die Geräuschemissionen und der Schwingungsemissionswert können während der tatsächlichen Benutzung des Elektrowerkzeugs von den Angabewerten abweichen, abhängig von der Art und Weise, in der das Elektrowerkzeug verwendet wird, insbesondere, welche Art von Werkstück bearbeitet wird.

Versuchen Sie, die Belastung so gering wie möglich zu halten. Beispielhafte Maßnahmen: die Begrenzung der Arbeitszeit. Dabei sind alle Anteile des Betriebszyklus zu berücksichtigen (beispielsweise Zeiten, in denen das Elektrowerkzeug abgeschaltet ist, und solche, in denen es zwar eingeschaltet ist, aber ohne Belastung läuft).

7 Auspacken

WARNUNG

Produkt und Verpackungsmaterialien sind kein Kinderspielzeug!

Kinder dürfen nicht mit Kunststoffbeuteln, Folien und Kleinteilen spielen! Es besteht Verschluckungs- und Erstickungsgefahr!

- Öffnen Sie die Verpackung und nehmen Sie das Produkt vorsichtig heraus.
- Entfernen Sie das Verpackungsmaterial sowie Verpackungs- und Transportsicherungen (falls vorhanden).
- Überprüfen Sie, ob der Lieferumfang vollständig ist.
- Kontrollieren Sie das Produkt und die Zubehörteile auf Transportschäden. Etwaige Schäden sofort dem Transportunternehmen melden, mit dem das Produkt angeliefert wurde. Spätere Reklamationen werden nicht anerkannt.
- Bewahren Sie die Verpackung nach Möglichkeit bis zum Ablauf der Garantiezeit auf.
- Machen Sie sich vor dem Einsatz anhand der Bedienungsanleitung mit dem Produkt vertraut.
- Verwenden Sie bei Zubehör sowie Verschleiß- und Ersatzteilen nur Originalteile. Ersatzteile erhalten Sie bei Ihrem Fachhändler.
- Geben Sie bei Bestellungen unsere Artikelnummern sowie Typ und Baujahr des Produkts an.

8 Montage (Abb. 3)

⚠️ WARNUNG

Verletzungsgefahr!

Nehmen Sie den Akku vor allen Arbeiten am Elektrowerkzeug (z. B. Wartung, Werkzeugwechsel etc.) sowie bei dessen Transport und Aufbewahrung aus dem Elektrowerkzeug. Bei unbeabsichtigtem Betätigen des Ein-/Ausschalters besteht Verletzungsgefahr.

8.1 Hinteres Blasrohr (5) montieren (Abb. 3)

1. Stecken Sie das hintere Blasrohr (5) auf das Motorgehäuse (4).
2. Um das hintere Blasrohr (5) anhand des Bajonettverschlusses zu arretieren, drehen Sie das hintere Blasrohr (5) im Uhrzeigersinn bis zum Anschlag.

8.2 Vorderes Blasrohr (6) montieren (Abb. 3)

1. Stecken Sie das vordere Blasrohr (6) an der Pfeilmarkierung auf das hintere Blasrohr (5).
2. Um das vordere Blasrohr (6) anhand des Bajonettverschlusses zu arretieren, drehen Sie das vordere Blasrohr (6) im Uhrzeigersinn bis zum Anschlag.

9 Bedienung

ACHTUNG

Vor der Inbetriebnahme das Produkt unbedingt komplett montieren!

ACHTUNG

Achten Sie darauf, dass die Umgebungstemperatur, während dem Arbeiten 50 °C nicht überschreitet und -20 °C nicht unterschreitet.

ACHTUNG

Das Produkt ist Teil der 20V gomag Serie und darf nur mit Akkus dieser Serie betrieben werden. Akkus dürfen nur mit Ladegeräten dieser Serie geladen werden. Beachten Sie hierbei die Angaben des Herstellers.

9.1 Akku (8) in die Akku-Aufnahme (3) einsetzen/entnehmen (Abb. 2)

Akku einsetzen

1. Schieben Sie den Akku (8) in die Akku-Aufnahme (3). Der Akku (8) rastet hörbar ein.

Akku entnehmen

1. Drücken Sie die Entriegelungstaste (7) des Akkus (8) und ziehen Sie ihn aus der Akku-Aufnahme (3).

9.2 Produkt ein-/ausschalten und betreiben (Abb. 1)

⚠️ WARNUNG

Verletzungsgefahr!

Wenn Sie den Luftstrom auf Personen, Tiere oder Gegenstände richten, kann dies zu Verletzungen und Beschädigungen führen.

- Richten Sie den Luftstrom von sich weg.
- Richten Sie den Luftstrom nie auf andere Personen, Tiere oder Gegenstände.
- Blasen Sie keine harten Gegenstände wie Steine oder Äste weg.

Hinweise:

Das Produkt verfügt über zwei Luftgeschwindigkeiten.

1 = niedrig.

Für leichtes, trockenes Material, z. B. Späne, Körner und Schmutz.

2 = hoch.

Für schweres oder nasses Material, z. B. trockenes Laub, Rasenschnitt, nasses Laub.

Das beste Ergebnis wird erzielt, wenn Sie das Produkt nicht direkt am Boden, sondern etwas entfernt vom Boden und möglichst in einem flachen Winkel betreiben.

1. Heben Sie das Produkt am Handgriff (2).
2. Zum Einschalten des Produkts schieben Sie den Ein-/Ausschalter (1) in Stellung „1“.
3. Schwenken Sie das Produkt nach links und rechts.
4. Passen Sie die Luftgeschwindigkeit während der Arbeit an das wegzublasende Material an. Um die Luftgeschwindigkeit zu erhöhen, schieben Sie den Ein-/Ausschalter (1) in Stellung „2“.
5. Zum Ausschalten des Produkts schieben Sie den Ein-/Ausschalter (1) in Stellung „0“.

9.3 Überlast-Abschaltung

Bei Überlastung des Motors schaltet dieser selbständig ab. Nach einer Abkühlzeit (zeitlich unterschiedlich) lässt sich der Motor wieder einschalten.

10 Arbeitshinweise

- Richten Sie den Luftstrahl nach vorne und bewegen Sie sich langsam, um Laub oder Gartenabfälle zusammen zu blasen bzw. von schwer zugänglichen Stellen zu entfernen.
- Eine gewisse Lärmbelastung durch dieses Produkt ist nicht vermeidbar. Verlegen Sie lärmintensive Arbeiten auf zugelassene und dafür bestimmte Zeiten. Halten Sie sich ggf. an Ruhezeiten.

11 Reinigung und Wartung

WARNUNG

Lassen Sie Instandsetzungsarbeiten und Wartungsarbeiten, die nicht in dieser Bedienungsanleitung beschrieben sind, von einer Fachwerkstatt durchführen. Benutzen Sie nur originale Ersatzteile.

Es besteht Unfallgefahr! Führen Sie Wartungs- und Reinigungsarbeiten grundsätzlich mit entferntem Akku durch. Es besteht Verletzungsgefahr! Lassen Sie das Produkt vor allen Wartungs- und Reinigungsarbeiten abkühlen. Elemente des Motors sind heiß. Es besteht Verletzungs- und Verbrennungsgefahr!

Das Produkt kann unerwartet starten und dadurch zu Verletzungen führen.

- Entfernen Sie den Akku.
- Lassen Sie das Produkt auskühlen.
- Entnehmen Sie das Einsatzwerkzeug.

11.1 Reinigung

1. Halten Sie Schutzvorrichtungen, Luftschlitze und Motorenhäuser so staub- und schmutzfrei wie möglich. Reiben Sie das Produkt mit einem sauberen Tuch ab oder blasen Sie es mit Druckluft bei niedrigem Druck aus. Wir empfehlen, dass Sie das Produkt direkt nach jeder Benutzung reinigen.
2. Lüftungsöffnungen müssen immer frei sein.
3. Verwenden Sie keine Reinigungs- oder Lösungsmittel; diese könnten die Kunststoffteile des Produkts angreifen. Achten Sie darauf, dass kein Wasser in das Produktinnere gelangen kann.

11.2 Wartung

Das Produkt ist wartungsfrei.

12 Lagerung

Vorbereitung für das Einlagern

1. Entfernen Sie den Akku.
2. Reinigen und überprüfen Sie das Produkt auf Schäden.

Lagern Sie das Produkt und dessen Zubehör an einem dunklen, trockenen und frostfreien sowie für Kinder unzugänglichen Ort.

Die optimale Lagertemperatur liegt zwischen 5°C und 30°C.

Bewahren Sie das Produkt in der Originalverpackung auf.

Decken Sie das Produkt ab, um es vor Staub oder Feuchtigkeit zu schützen. Bewahren Sie die Bedienungsanleitung bei dem Produkt auf.

13 Reparatur & Ersatzteilbestellung

Es ist zu beachten, dass bei diesem Produkt folgende Teile einem gebrauchsgemäßen oder natürlichen Verschleiß unterliegen bzw. folgende Teile als Verbrauchsmaterialien benötigt werden.

ACHTUNG

Laut Produkthaftungsgesetz wird nicht für Schäden gehaftet, die durch unsachgemäße Reparaturen oder durch Nichtverwendung von Originalersatzteilen verursacht werden.

Beauftragen Sie einen Kundendienst oder eine autorisierte Fachkraft. Entsprechendes gilt auch für Zubehörteile.

Ersatzteile und Zubehör erhalten Sie in unserem Service-Center. Scannen Sie hierzu den QR-Code auf der Titelseite.

13.1 Ersatzteilbestellung

Bei der Ersatzteilbestellung sollten folgende Angaben gemacht werden:

- Modellbezeichnung
- Artikelnummer
- Daten des Typenschildes

Ersatzteile / Zubehör

Akku GO-ABP 2.0 Artikel-Nr.:	7909201714
Akku GO-ABP 4.0 Artikel-Nr.:	7909201715
Ladegerät GO-BC 2.4 Artikel-Nr.:	7909201716
Ladegerät GO-BC 4.5 Artikel-Nr.:	7909201717
Ladegerät GO-BC 2.4 twin Artikel-Nr.:	7909201718
Ladegerät GO-BC 4.5 twin Artikel-Nr.:	7909201719

14 Entsorgung und Wiederverwertung

Hinweise zur Verpackung



Die Verpackungsmaterialien sind recycelbar. Bitte Verpackungen umweltgerecht entsorgen.

Hinweise zum Elektro- und Elektronikgerätegesetz (ElektroG)



Elektro- und Elektronik-Altgeräte gehören nicht in den Hausmüll, sondern sind einer getrennten Erfassung bzw. Entsorgung zuzuführen!

- Altbatterien oder -akkus, welche nicht fest im Altgerät verbaut sind, müssen vor Abgabe zerstörungsfrei entnommen werden! Deren Entsorgung wird über das Batteriegesetz geregelt.
- Besitzer bzw. Nutzer von Elektro- und Elektronikgeräten sind nach deren Gebrauch gesetzlich zur Rückgabe verpflichtet.
- Der Endnutzer trägt die Eigenverantwortung für das Löschen seiner personenbezogenen Daten auf dem zu entsorgenden Altgerät!
- Das Symbol der durchgestrichenen Mülltonne bedeutet, dass Elektro- und Elektronikaltgeräte nicht über den Hausmüll entsorgt werden dürfen.
- Elektro- und Elektronikaltgeräte können bei folgenden Stellen unentgeltlich abgegeben werden:
 - Öffentlich-rechtliche Entsorgungs- bzw. Sammelstellen (z. B. kommunale Bauhöfe)
 - Verkaufsstellen von Elektrogeräten (stationär und online), sofern Händler zur Rücknahme verpflichtet sind oder diese freiwillig anbieten.
 - Bis zu drei Elektroaltgeräte pro Geräteart, mit einer Kantenlänge von maximal 25 Zentimetern, können Sie ohne vorherigen Erwerb eines Neugerätes vom Hersteller kostenfrei bei diesem abgeben oder einer anderen autorisierten Sammelstelle in Ihrer Nähe zuführen.
 - Weitere ergänzende Rücknahmebedingungen der Hersteller und Vertrieber erfahren Sie beim jeweiligen Kundenservice.

- Im Falle der Anlieferung eines neuen Elektrogerätes durch den Hersteller an einen privaten Haushalt, kann dieser die unentgeltliche Abholung des Elektroaltgerätes, auf Nachfrage vom Endnutzer, veranlassen. Setzen Sie sich hierzu mit dem Kundenservice des Herstellers in Verbindung.
- Diese Aussagen gelten nur für Geräte, die in den Ländern der Europäischen Union installiert und verkauft werden und die der Europäischen Richtlinie 2012/19/EU unterliegen. In Ländern außerhalb der Europäischen Union können davon abweichende Bestimmungen für die Entsorgung von Elektro- und Elektronik-Altgeräten gelten.

Hinweise zu Lithium-Ion-Akkus



Akku vor der Entsorgung des Geräts ausbauen!

- Werfen Sie den Akku nicht in den Hausmüll, ins Feuer (Explosionsgefahr) oder ins Wasser. Beschädigte Akkus können der Umwelt und Ihrer Gesundheit schaden, wenn giftige Dämpfe oder Flüssigkeiten austreten.
- Defekte oder verbrauchte Akkus müssen gemäß Richtlinie 2006/66/EG recycelt werden.
- Geben Sie das Gerät und das Ladegerät an einer Verwertungsstelle ab. Die verwendeten Kunststoff- und Metallteile können sortenrein getrennt werden und so einer Wiederverwertung zugeführt werden.
- Entsorgen Sie Akkus im entladenen Zustand. Wir empfehlen die Pole mit einem Klebestreifen zum Schutz vor einem Kurzschluss abzudecken. Öffnen Sie den Akku nicht.
- Entsorgen Sie Akkus nach den lokalen Vorschriften. Geben Sie Akkus an einer Altbatteriesammelstelle ab, wo sie einer umweltgerechten Wiederverwertung zugeführt werden. Fragen Sie hierzu Ihren lokalen Müllentsorger.

15 Störungsabhilfe

Störung	Mögliche Ursache	Abhilfe
Das Produkt lässt sich nicht starten oder bei verminderter Leistung.	Die Akkuleistung ist zu schwach.	Laden Sie den Akku auf.
	Der Akku ist nicht richtig eingesetzt.	Schieben Sie den Akku in die Akku-Aufnahme. Der Akku rastet hörbar ein.
	Ein-/Ausschalter defekt. Motor ist defekt.	Wenden Sie sich an unseren Servicedienst.
Produkt arbeitet mit Unterbrechungen.	Interner Wackelkontakt.	Wenden Sie sich an unseren Servicedienst.
	Ein-/Ausschalter defekt.	

16 Garantiebedingungen

Revisionsdatum 11.07.2023

Sehr geehrte Kundin, sehr geehrter Kunde, unsere Produkte unterliegen einer strengen Qualitätskontrolle. Sollte ein Produkt dennoch nicht einwandfrei funktionieren, bedauern wir dies sehr und bitten Sie,

sich an unseren Servicedienst unter der unten angegebenen Adresse zu wenden. Gerne stehen wir Ihnen auch telefonisch über die Servicrufnummer zur Verfügung. Die nachfolgenden Hinweise sollen Ihnen für eine problemlose Bearbeitung und Regulierung im Schadensfall dienen.

Für die Geltendmachung von Garantieansprüchen gilt folgendes:

1. **Diese Garantiebedingungen** regeln unsere zusätzlichen Hersteller-Garantieleistungen für Käufer (private Endverbraucher) von neuen Produkten. Die gesetzlichen Gewährleistungsansprüche werden von dieser Garantie nicht berührt. Für diese ist der Händler zuständig, bei dem Sie das Produkt erworben haben.
2. **Die Garantieleistung** erstreckt sich ausschließlich auf Mängel an einem von Ihnen erworbenen neuen Produkt, die auf einem Material- oder Herstellungsfehler beruhen und ist - nach unserer Wahl - auf die unentgeltliche Reparatur solcher Mängel oder den Austausch des Produktes beschränkt (ggf. auch Austausch mit einem Nachfolgemodell). Ersetzte Produkte oder Teile gehen in unser Eigentum über. Bitte beachten Sie, dass unsere Produkte bestimmungsgemäß nicht für den gewerblichen, handwerklichen oder beruflichen Einsatz konstruiert wurden. Ein Garantiefall kommt daher nicht zustande, wenn das Produkt innerhalb der Garantiezeit in Gewerbe-, Handwerks- oder Industriebetrieben verwendet wurde oder einer gleichzusetzenden Beanspruchung ausgesetzt war.
3. **Von unseren Garantieleistungen ausgenommen sind:**
 - Schäden am Produkt, die durch Nichtbeachtung der Montageanleitung, nicht fachgerechte Installation, Nichtbeachtung der Bedienungsanleitung (z.B. Anschluss an eine falsche Netzspannung oder Stromart) bzw. der Wartungs- und Sicherheitsbestimmungen oder durch Einsatz des Produktes unter ungeeigneten Umweltbedingungen sowie durch mangelnde Pflege und Wartung entstanden sind.
 - Schäden am Produkt, die durch missbräuchliche oder unsachgemäße Anwendungen (wie z.B. Überlastung des Produktes oder Verwendung von nicht zugelassenen Werkzeugen bzw. Zubehör), Eindringen von Fremdkörpern in das Produkt (wie z.B. Sand, Steine oder Staub), Transportschäden, Gewaltanwendung oder Fremdeinwirkungen (wie z. B. Schäden durch Herunterfallen) entstanden sind.
 - Schäden am Produkt oder an Teilen des Produktes, die auf einen bestimmungsgemäßen, üblichen (betriebsbedingten) oder sonstigen natürlichen Verschleiß zurückzuführen sind sowie Schäden und/oder Abnutzung von Verschleißteilen.
 - Mängel am Produkt, die durch Verwendung von Zubehör-, Ergänzungs- oder Ersatzteilen verursacht wurden, die keine Originalteile sind oder nicht bestimmungsgemäß verwendet werden.
 - Produkte, an denen Veränderungen oder Modifikationen vorgenommen wurden.
 - Geringfügige Abweichungen von der Soll-Beschaffenheit, die für Wert und Gebrauchstauglichkeit des Produkts unerheblich sind.
4. **Die Garantiezeit** beträgt regulär **5 Jahre** (12 Monate bei Batterien / Akkus) und beginnt mit dem Kaufdatum des Produktes. Maßgeblich ist das Datum auf dem Original-Kaufbeleg. Garantieansprüche müssen jeweils nach Kenntniserlangung unverzüglich erhoben werden. Die Geltendmachung von Garantieansprüchen nach Ablauf der Garantiezeit ist ausgeschlossen. Die Reparatur oder der Austausch des Produktes führt weder zu einer Verlängerung der Garantiezeit noch wird eine neue Garantiezeit durch diese Leistung für das Produkt oder für etwaige eingebaute Ersatzteile in Gang gesetzt. Dies gilt auch bei Einsatz eines Vor-Ort-Services. Das betroffene Produkt ist in gesäubertem Zustand zusammen mit einer Kopie des Kaufbelegs, - hierin enthalten die Angaben zum Kaufdatum und der Produktbezeichnung - der Kundendienststelle vorzulegen bzw. einzusenden. Wird ein Produkt unvollständig, ohne den kompletten Lieferumfang eingeschendet, wird das fehlende Zubehör wertmäßig in Anrechnung / Abzug gebracht, falls das Produkt ausgetauscht wird oder eine Rückerstattung erfolgt. Teilweise oder komplett zerlegte Produkte können nicht als Garantiefall akzeptiert werden. Bei nicht berechtigter Reklamation bzw. außerhalb der Garantiezeit trägt der Käufer generell die Transportkosten und das Transportrisiko. **Einen Garantiefall melden Sie bitte vorab bei der Servicestelle (s.u.) an.** In der Regel wird vereinbart, dass das defekte Produkt mit einer kurzen Beschreibung der Störung per organisierter Rücksendung oder - im Reparaturfall außerhalb des Garantiezeitraums - ausreichend frankiert, unter Beachtung der entsprechenden Verpackungs- und Versandrichtlinien, an die unten angegebene Serviceadresse eingeschendet wird. **Beachten Sie bitte, dass Ihr Produkt (modellabhängig) bei Rücklieferung, aus Sicherheitsgründen - frei von allen Betriebsstoffen ist.** Das an unser Service-Center eingeschickte Produkt, muss so verpackt sein, dass Beschädigungen am reklamierten Produkt auf dem Transportweg vermieden werden. Nach erfolgter Reparatur / Austausch senden wir das Produkt frei an Sie zurück. Können Produkte nicht repariert oder ausgetauscht werden, kann nach unserem eigenen freien Ermessen ein Geldbetrag bis zur Höhe des Kaufpreises des mangelhaften Produkts erstattet werden, wobei ein Abzug aufgrund von Abnutzung und Verschleiß

berücksichtigt wird. Diese Garantieleistungen gelten nur zugunsten des privaten Erstkäufers und sind nicht abtret- oder übertragbar.

5. **Verlängerung der Garantiezeit auf 10 Jahre:** Scheppach bietet eine zusätzliche Garantieverlängerung von 5 Jahren auf Produkte aus der gomag 20V Serie. Somit beläuft sich der Garantiezeitraum für diese Produkte auf insgesamt 10 Jahre. Ausgenommen hiervon sind Batterien / Akkus, Ladegeräte und Zubehör. Diese Garantieverlängerung können Sie in Anspruch nehmen, indem Sie Ihr Scheppach-Produkt aus diesem Bereich bis spätestens 30 Tage ab Kaufdatum online unter <https://garantie.scheppach.com> registrieren. Nach erfolgreicher Online-Registrierung erhalten Sie die Bestätigung für die artikelbezogene Garantieverlängerung.
6. **Für die Geltendmachung** Ihres Garantieanspruches **kontaktieren Sie bitte unser Service-Center.**
Bitte verwenden Sie vorzugsweise unser Formular auf unserer Homepage: <https://www.scheppach.com/de/service>
Bitte senden Sie uns keine Produkte ohne vorherige Kontaktaufnahme und Anmeldung bei unserem Service-Center.
Für die Inanspruchnahme dieser Garantiezusagen ist der Erstkontakt mit unserem Service-Center zwingende Voraussetzung. Garantieansprüche müssen vor Ablauf der Garantiefrist innerhalb von 14 Tagen nach Feststellung des Mangels geltend gemacht werden. Dafür ist der Original-Kaufbeleg und ggf. die Bestätigung der artikelbezogenen Garantieverlängerung notwendig.
7. **Bearbeitungszeit** - Im Regelfall erledigen wir Reklamationsendungen innerhalb 14 Tagen nach Eingang in unserem Service-Center. Sollte in Ausnahmefällen die genannte Bearbeitungszeit überschritten werden, so informieren wir Sie rechtzeitig.
8. **Verschleißteile sind von der Garantie generell ausgeschlossen!** - Verschleißteile sind: a) mitgelieferte, an- und/oder eingebaute Batterien / Akkus sowie b) alle modellabhängigen Verschleißteile (unter anderem Riemen, Sägeblätter, Einsatzwerkzeuge, Schleifscheiben, Filter, Kohlebürsten etc., siehe Bedienungsanleitung). Von der Garantieleistung ausgeschlossen sind tief entladene bzw. an Gehäuse und oder Batteriepolen beschädigte Batterien bzw. Akkus.
9. **Kostenvoranschlag** - Von der Garantieleistung nicht oder nicht mehr erfasste Produkte reparieren wir gegen Berechnung. Auf Nachfrage bei unserem Service-Center können Sie die defekten Produkte für einen Kostenvoranschlag einsenden und ggf. dem Service-Center schriftlich (per Post, eMail) die Reparaturfreigabe erteilen. Ohne Reparaturfreigabe erfolgt keine weitere Bearbeitung.
10. **Andere Ansprüche**, als die oben genannten, können nicht geltend gemacht werden.

Die Garantiebedingungen gelten nur in der jeweils aktuellen Fassung zum Zeitpunkt der Reklamation und können ggf. unserer Homepage (www.scheppach.com) entnommen werden. Bei Übersetzungen ist stets die deutsche Fassung maßgeblich.

Scheppach GmbH · Günzburger Str. 69 · 89335 Ichenhausen (Deutschland)

Telefon: +800 4002 4002 ·

E-Mail: customerservice.DE@scheppach.com ·

Internet: <https://www.scheppach.com>

Änderungen dieser Garantiebedingungen ohne Voranmeldung behalten wir uns jederzeit vor.

17 EU-Konformitätserklärung

Originalkonformitätserklärung

Hersteller:

Scheppach GmbH
Günzburger Straße 69
D-89335 Ichenhausen

Wir erklären in alleiniger Verantwortung, dass das hier beschriebene Produkt mit den geltenden Richtlinien und Normen übereinstimmt.

Marke: **gomag**
Art.-Bezeichnung: **AKKU-LAUBBLÄSER
GO-LAB700**
Art.-Nr. **39121029982**

EU-Richtlinien:

2014/30/EU, 2006/42/EG, 2011/65/EU; 2000/14/EG_2005/88/EG *

* Der oben beschriebene Gegenstand der Erklärung erfüllt die Vorschriften der Richtlinie 2011/65/EU des Europäischen Parlaments und des Rates vom 8. Juni 2011 zur Beschränkung der Verwendung bestimmter gefährlicher Stoffe in Elektro- und Elektronikgeräten.

Angewandte Normen:

EN 60335-1:2012/A15:2021; EN 50636-2-100:2014;
EN 62233:2008; EN IEC 55014-1:2021;
EN IEC 55014-2:2021; EN ISO 12100:2010

2000/14/EG_2005/88/EG

Garantierter Schalleis- 100 dB
tungspegel (L_{WA}):
Gemessener Schalleis- 94.1 dB
tungspegel (L_{WA}):

Dokumentationsbevollmächtigter:

David Rümpelein
Günzburger Str. 69
D-89335 Ichenhausen
Ichenhausen, 27.09.2023

Simon Schünk
Division Manager Product Center

















Andreas Pecher
Head of Project Management

Table of contents

1	Introduction	18
2	Product description (Fig. 1, 3).....	18
3	Scope of delivery (Fig. 1, 3)	18
4	Proper use.....	18
5	Safety instructions.....	19
6	Technical data.....	21
7	Unpacking	22
8	Assembly (Fig. 3)	22
9	Operation	22
10	Working instructions.....	23
11	Cleaning and maintenance	23
12	Storage.....	23
13	Repair & ordering spare parts	23
14	Disposal and recycling	24
15	Troubleshooting	24
16	Warranty conditions – gomag 20V series	25
17	EU Declaration of Conformity.....	26
18	Exploded view	66

Explanation of the symbols on the product

Symbols are used in this manual to draw your attention to potential hazards. The safety symbols and the accompanying explanations must be fully understood. The warnings themselves will not rectify a hazard and cannot replace proper accident prevention measures.

	Before commissioning, read and observe the operating manual and safety instructions!		Make sure that other persons maintain a sufficient safety distance.
	Attention! Failure to observe the safety signs and warning information affixed to the product and failure to observe the safety and operating manual can result in serious injury or even death.		Hurled objects and rotating parts can cause severe injuries.
	Wear safety goggles.		Only carry out maintenance, modification, adjustment and cleaning work when the motor is switched off and the battery is removed.
	Wear hearing protection.		Danger of injury! Never have your hands near the blades.
	If dust builds up, wear respiratory protection!		Risk of injury due to rotating cutting roller! Keep hands and feet outside the openings when the product is running.
	Wear sturdy footwear!		Guaranteed sound power level of the product.
	Tie long hair back in a hair net.		Lithium-ion battery
	Do not expose the product to rain. The product may only be stationed, stored and operated in dry ambient conditions.		The product complies with the applicable European directives.

1 Introduction

Manufacturer:

Scheppach GmbH
 Günzburger Straße 69
 D-89335 Ichenhausen

Dear Customer

We hope your new product brings you much enjoyment and success.

Note:

In accordance with the applicable product liability laws, the manufacturer of this product assumes no liability for damage to the product or caused by the product arising from:

- Improper handling
- Non-compliance with the operating manual
- Repairs carried out by third parties, unauthorised specialists
- Installing and replacing non-original spare parts
- Improper use

Note:

Read the whole text of the operating manual before assembly and commissioning.

This operating manual should help you to familiarise yourself with your product and to use it for its intended purpose.

The operating manual includes important instructions for the safe, proper and economic operation of the product, for avoiding danger, for minimising repair costs and downtimes and for increasing the reliability and extending the service life of the product.

In addition to the safety instructions in this operating manual, you must also observe the regulations applicable to the operation of the product in your country.

Keep the operating manual package with the power tool at all times and store it in a plastic cover to protect it from dirt and moisture. They must be read and carefully observed by all operating personnel before starting the work.

The product may only be used by personnel who have been trained to use it and who have been instructed with respect to the associated hazards.

In addition to the safety instructions in this operating manual and the separate regulations of your country, the generally recognised technical rules relating to the operation of such products must also be observed.

We accept no liability for accidents or damage that occur due to a failure to observe this manual and the safety instructions.

2 Product description (Fig. 1, 3)

1. On/off switch
2. Handle
3. Battery mount
4. Motor housing

5. Rear blowpipe
6. Front blowpipe
7. Release button (battery)
8. Battery*

* = not included in the scope of delivery!

3 Scope of delivery (Fig. 1, 3)

Item	Quantity	Designation
4.	1 x	Motor housing
5.	1 x	Rear blowpipe
6.	1 x	Front blowpipe
	1 x	Operating manual

4 Proper use

The product is designed for blowing away and piling up dry leaves or light garden waste and light dirt on paved areas and lawns.

Do not blow any materials that are hazardous to health!

The product may only be used in the intended manner. Any use beyond this is improper. The user/operator, not the manufacturer, is responsible for damages or injuries of any type resulting from this.

An element of the intended use is also the observance of the safety instructions, as well as the assembly instructions and operating information in the operating manual.

Persons who operate and maintain the product must be familiar with the manual and must be informed about potential dangers.

The liability of the manufacturer and resulting damages are excluded in the event of modifications of the product.

The product may only be operated with original parts and original accessories from the manufacturer.

The safety, operating and maintenance specifications of the manufacturer, as well as the dimensions specified in the technical data, must be observed.

Please note that our products were not designed with the intention of use for commercial or industrial purposes. We assume no guarantee if the product is used in commercial or industrial applications, or for equivalent work.

Explanation of the signal words in the operating manual

DANGER

Signal word to indicate an imminently hazardous situation which, if not avoided, will result in death or serious injury.

WARNING

Signal word to indicate a potentially hazardous situation which, if not avoided, could result in death or serious injury.

CAUTION

Signal word to indicate a potentially hazardous situation which, if not avoided, could result in minor or moderate injury.

ATTENTION

Signal word to indicate a potentially hazardous situation which, if not avoided, could result in product or property damage.

5 Safety instructions

WARNING

Read all safety warnings, instructions, illustrations and specifications provided with this power tool.

Failure to follow all instructions listed below may result in electric shock, fire and/or serious injury.

Save all warnings and instructions for future reference.

Instructions:

- Make yourself familiar with all product parts and correct operation of the product before starting work.
- Ensure that the product can be stopped immediately in the event of an emergency. Improper use may cause severe injuries.
- Children, persons with reduced physical, sensory or mental capabilities or insufficient experience and knowledge or persons who are not familiar with the instructions must never be allowed to use the machine. Local regulations may specify an age restriction for the user.
- Children must be supervised so that they do not play with the product. Cleaning and maintenance may not be carried out by children.
- The product must not be used at altitudes higher than 2000 m.
- Read through the operating instructions carefully. Familiarise yourself with the controls and proper operation of the machine.
- Never allow children or persons who are not familiar with these instructions to use the machine. Local regulations may restrict the age of the user.

- Never operate the machine while people, especially children, or animals are nearby.

Preparation:

- Personal protective equipment protects their health and the health of others and ensures smooth operation of the product:
 - Wear suitable work clothing such as sturdy footwear with non-slip soles, robust long trousers, gloves, safety goggles and hearing protection. Wear them during the entire time the product is in use. Do not use the product if barefoot or wearing open sandals. Wear respiratory protection in order to protect yourself from dust.
 - Do not wear any clothing or jewellery that could be sucked into the air intake. Wear protective headgear if you have long hair. Keep long hair away from the suction openings.
- Watch out for persons, in particularly children, pets, open windows, etc. The blown material can be flung in their direction. Interrupt the work if they are in the vicinity. Maintain a safety distance of 5 m around yourself.
- Make yourself familiar with your environment and be aware of any potential dangers which may be missed when working.
- Carefully inspect the surface to be cleaned and remove all wires, stones, cans and other foreign objects.
- Use rakes and brooms to loosen up waste before blowing.
- Use all parts of the blowpipe so that the airflow can work close to the ground.
- Lightly dampen surfaces in dusty conditions.
- Do not work with a damaged, incomplete or modified product without the consent of the manufacturer. Before use, check the safety status of the product, especially the switch.
- Only use the product if it is fully assembled.
- Never operate the product with faulty guards or covers, or without guards.
- Note that the operator or user is responsible for accidents or hazards to other people or their property.
- Avoid wearing loose-fitting clothing or clothing with hanging strings or ties.
- Operate the machine in a recommended position and only on a firm, level surface.
- Do not use the product on a paved surface or gravel surface where material blown away could cause injuries.
- Always carry out a visual inspection before use to check that the fasteners are secured, that the housing is undamaged and that the guards and shields are in place. Replace worn or damaged components in sets to maintain balance. Replace damaged or illegible labelling.
- Keep your face and body away from the blower opening.

- Do not allow hands, other body parts or clothing to be near moving parts.
- Switch off the power source immediately and wait until the product has run down if the airflow hits a foreign object or if the product starts to make unusual noises or vibrate. Remove the battery and take the following steps before restarting and operating the machine:
 - Inspect for damage;
 - Replace or repair damaged parts;
 - check for loose parts and tighten them.
- Avoid abnormal postures. Always keep your balance to have a secure footing on slopes at all times. Walk, do not run.
- Never work on a slippery and slippery slope.
- Never leave the working area of the product while the product is running, or as long as it has not come to an absolute standstill.

Operation:

- Do not switch the product on if it is held the other way round or not in the work position.
- Prevent unintentional starting. Make sure the product is switched off before picking it up or carrying it. Carrying the product with your finger on the switch invites accidents.
- Do not aim the product at persons during operation, in particular the airflow at eyes or ears.
- Ensure you have secure footing when working, particularly on slopes.
- Do not stretch your body too far and be careful not to lose your balance.
- Keep eyes, ears and hands away from the vents during operation.
- Do not work with the product when you are tired or are unfocused or after taking alcohol or tablets. Always take breaks from work in good time. Remain sensible when working. Move slowly, do not run.
- Prolonged use of the product can lead to vibration-induced circulatory disorders of the hands. However, you can extend the duration of use by wearing suitable gloves or taking regular breaks.
- Only work in daylight or with good, artificial lighting.
- Stop the product and remove the battery. Ensure that all moving parts have come to a complete stop and cooled down:
 - when the product is not in use, is being transported or is unattended;
 - before clearing a blockage or blocked ducts,
 - before checking, cleaning or other work on the machine.
 - after contact with foreign objects or in the event of abnormal vibrations.
- Keep the energy source clean of debris and other accumulations to prevent damage to it or possible fire.

- Do not tilt the machine while the energy source is active.
- Do not use the product in enclosed or poorly ventilated rooms.
- Do not use the product in the vicinity of combustible fluids or gases. There is a risk of fire or explosion if disregarded.
- In the event of an accident or a fault during operation, the product must be switched off immediately and the battery removed from the product. To rectify faults, read chapter Troubleshooting or contact our service department.
- Walk at walking pace, do not run.
- Never operate the product with defective guards or shields or without safety devices.
- In the event of an accident or a fault during operation, switch the product off immediately. Treat injuries properly or consult a doctor. To rectify faults, read chapter Troubleshooting or contact our service department.

Maintenance and storage:

- Regularly check the functionality and integrity of the product in order to prevent dangers to the operator.
- Replace worn or damaged parts for safety reasons. Only use original spare parts and accessories.
- Keep all inlets for the cooling air free of debris.
- Do not use the product if the switch cannot be switched on and off. Damaged switches must be replaced at a customer service workshop. Do not overload your product. Only work in the specified power range. Do not use low-output machines for heavy work. Do not use your product for purposes for which it is not intended.
- Always allow the product to cool down before storing it.

Recommendation:

- Avoid operating the machine in bad weather conditions, especially when there is a risk of lightning.

Residual risks

The product has been built according to state-of-the-art and the recognised technical safety rules. However, individual residual risks can arise during operation.

- Damage to hearing if the stipulated hearing protection is not worn.
- Damage to the lungs if the stipulated respiratory protection is not worn.
- Damage to eyes if the stipulated eye protection is not worn.
- Residual risks can be minimised if the "Safety Instructions" and the "Intended Use" together with the operating manual as a whole are observed.
- Use the product in the way that is recommended in this operating manual. This is how to ensure that your product provides optimum performance.

- Furthermore, despite all precautions having been met, some non-obvious residual risks may still remain.

WARNING

This power tool generates an electromagnetic field during operation. This field can impair active or passive medical implants under certain circumstances. In order to prevent the risk of serious or deadly injuries, we recommend that persons with medical implants consult with their physician and the manufacturer of the medical implant prior to operating the power tool.

WARNING

In case of extended working periods, the operating personnel may suffer circulatory disturbances in their hands (vibration white finger) due to vibrations.

Raynaud's syndrome is a vascular disease that causes the small blood vessels on the fingers and toes to cramp in spasms. The affected areas are no longer supplied with sufficient blood and therefore appear extremely pale. The frequent use of vibrating products can cause nerve damage in people whose circulation is impaired (e.g. smokers, diabetics).

If you notice unusual adverse effects, stop working immediately and seek medical advice.

WARNING

Follow the safety instructions and the notes regarding charging and correct use, as specified in the operating manual for your 20V gomag series battery and battery charger. A detailed description of the charging process and further information are provided in this separate manual.

ATTENTION

The product is part of the 20V gomag series and may only be operated with batteries of this series. Batteries may only be charged with battery chargers of this series. Observe the manufacturer's instructions.

6 Technical data

Cordless leaf blower	GO-LAB700
Motor voltage	20 V
Max. speed	22500 ^{rpm}
Air speed level 1	32 m/s (115 km/h)
Air speed level 2	43 m/s (155 km/h)
Max. air flow	516 m ³ /h
Protection category	IP20

Weight	1.8 kg
--------	--------

Subject to technical changes!

Noise and vibration

WARNING

Noise can have serious effects on your health. If the machine noise exceeds 85 dB, please wear suitable hearing protection for you and persons in the vicinity.

The noise values were determined in accordance with EN 50636 Annex CC.

The vibration values were determined in accordance with EN 50636 Annex BB.

Noise data

Measured sound pressure L_{pA}	74.6 dB
Measurement uncertainty K_{pA}	3.0 dB
Measured sound power L_{WA}	94.1 dB
Measurement uncertainty K_{WA}	3.0 dB
Guaranteed sound pressure	100 dB

Vibration parameters

Vibration a_h	0.468 m/s ²
Measurement uncertainty K_h	1.5 m/s ²

The total vibration emission values specified and the device emissions values specified have been measured in accordance with a standardised test procedure and can be used for comparison of one electric tool with another.

The total noise emission values specified and the total vibration emission values specified can also be used for an initial estimation of the load.

WARNING

The noise emission values and vibration emission value can vary from the specified values during the actual use of the power tool, depending on the type and the manner in which the electric tool is used, and in particular the type of workpiece being processed.

Try to keep the stress as low as possible. For example: Limit working time. In doing so, all parts of the operating cycle must be taken into account (such as times in which the power tool is switched off or times in which it is switched on, but is not running under a load).

7 Unpacking

WARNING

The product and the packaging material are not children's toys!

Do not let children play with plastic bags, films or small parts! There is a danger of choking or suffocating!

- Open the packaging and carefully remove the product.
- Remove the packaging material, as well as the packaging and transport safety devices (if present).
- Check whether the scope of delivery is complete.
- Check the product and accessory parts for transport damage. Immediately report any damage to the transport company that delivered the Product. Later claims will not be recognised.
- If possible, keep the packaging until the expiry of the warranty period.
- Familiarise yourself with the product by means of the operating manual before using for the first time.
- With accessories as well as wearing parts and replacement parts use only original parts. Spare parts can be obtained from your specialist dealer.
- When ordering please provide our article number as well as type and year of manufacture for the product.

8 Assembly (Fig. 3)

WARNING

Danger of injury!

Remove the battery from the power tool before carrying out any work on the power tool (e.g. maintenance, tool change, etc.) and when transporting and storing it. There is a risk of injury if the on/off switch is operated unintentionally.

8.1 Mounting the rear blowpipe (5) (Fig. 3)

1. Push the rear blowpipe (5) onto the motor housing (4).
2. To lock the rear blowpipe (5) using the bayonet catch, turn the rear blowpipe (5) clockwise until it reaches the end stop.

8.2 Mounting the front blowpipe (6) (Fig. 3)

1. Put the front blowpipe (6) on the rear blowpipe (5) at the arrow mark.

2. To lock the front blowpipe (6) using the bayonet catch, turn the front blowpipe (6) clockwise until it reaches the end stop.

9 Operation

ATTENTION

Always make sure the product is fully assembled before commissioning!

ATTENTION

Make sure that the ambient temperature does not exceed 50°C and does not fall below -20°C during work.

ATTENTION

The product is part of the 20V gomag series and may only be operated with batteries of this series. Batteries may only be charged with battery chargers of this series. Observe the manufacturer's instructions.

9.1 Inserting/removing the battery (8) in the battery mount (3) (Fig. 2)

Inserting the battery

1. Push the battery (8) into the battery mount (3). The battery (8) clicks into place audibly.

Removing the battery

1. Press the unlock button (7) of the battery (8) and remove it from the battery mount (3).

9.2 Switching the product on/off and operating it (Fig. 1)

WARNING

Danger of injury!

If you direct the airflow at people, animals or objects, this can cause injury and damage.

- Direct the air flow away from you.
- Never direct the airflow at other people, animals or objects.
- Do not blow away hard objects such as stones or branches.

Notes:

The product has two air speeds.

1 = low.

For light, dry material, e.g. chips, grains and dirt.

2 = high.

For heavy or wet material, e.g. dry leaves, grass cuttings, wet leaves.

The best result is achieved if you do not operate the product directly on the base, but slightly away from the base and at a flat angle if possible.

1. Raise the product by the handle (2).
2. To switch on the product, slide the on/off switch (1) to position "1".
3. Swivel the product to the left and right.
4. Adjust the air speed during work to the material to be blown away. To increase the air speed, slide the on/off switch (1) to position "2".
5. To switch off the product, slide the on/off switch (1) to position "0".

9.3 Overload switch-off

In the event of overloading, the motor will switch itself off. After a cool-down period (time varies) the motor can be switched back on again.

10 Working instructions

- Point the air jet forward and move slowly to blow leaves or garden waste together or remove them from hard-to-reach places.
- Some noise pollution from this product is unavoidable. Postpone noisy work to approved and designated times. If necessary, adhere to rest periods.

11 Cleaning and maintenance

⚠ WARNING

Have maintenance and repair tasks that are not described in this operating manual, carried out by a specialist workshop. Use only original spare parts.

There is a risk of accident! Always perform maintenance and cleaning work with the battery removed. There is a danger of injury! Let the Product cool down before all maintenance and cleaning tasks. Elements of the engine are hot. There is a danger of injury and burning!

The product can start unexpectedly and cause injuries.

- Remove the battery.
- Allow the product to cool down.
- Remove the tool attachment.

11.1 Cleaning

1. Keep protective devices, air vents and the motor housing as free of dust and dirt as possible. Rub the product clean with a clean cloth or blow it off with compressed air at low pressure. We recommend that you clean the product directly after every use.
2. Ventilation openings must always be free.
3. Do not use any cleaning products or solvents; they could attack the plastic parts of the product. Make sure that no water can penetrate the product interior.

11.2 Maintenance

The product is maintenance-free.

12 Storage

Preparation for storage

1. Remove the battery.
2. Clean and check the product for damage.

Store the product and its accessories in a dark, dry and frost-free place that is inaccessible to children.

The optimum storage temperature is between 5°C and 30°C.

Store the product in its original packaging.

Cover the product to protect it from dust or moisture. Store the operating manual with the product.

13 Repair & ordering spare parts

With this product, it is necessary to note that the following parts are subject to natural or usage-related wear, or that the following parts are required as consumables.

ATTENTION

According to the German Product Liability Act, no liability is accepted for damage caused by improper repairs or by not using original spare parts.

Such work should be performed by a customer service centre or an authorised specialists. The same applies to accessory parts.

Spare parts and accessories can be obtained from our Service Centre. To do this, scan the QR code on the front page.

13.1 Ordering spare parts

Please provide the following information when ordering spare parts:

- Model designation
- Item number
- Type plate data

Spare parts / accessories

Battery GO-ABP 2.0 item no.:	7909201714
------------------------------	------------

Battery GO-ABP 4.0 item no.:	7909201715
Battery charger GO-BC 2.4 item no.:	7909201716
Battery charger GO-BC 4.5 item no.:	7909201717
Battery charger GO-BC 2.4 twin item no.:	7909201718
Battery charger GO-BC 4.5 twin item no.:	7909201719

14 Disposal and recycling

Notes for packaging



The packaging materials are recyclable. Please dispose of packaging in an environmentally friendly manner.

Notes on the electrical and electronic equipment act [ElektroG]



Waste electrical and electronic equipment does not belong in household waste, but must be collected and disposed of separately!

- Used batteries or rechargeable batteries that are not installed permanently in the old appliance must be removed non-destructively before disposal! Their disposal is regulated by the battery act.
- Owners or users of electrical and electronic devices are legally obliged to return them after use.
- The end user is responsible for deleting their personal data from the old device being disposed of!
- The symbol of the crossed-out dustbin means that waste electrical and electronic equipment must not be disposed of with household waste.
- Waste electrical and electronic equipment can be handed in free of charge at the following places:
 - Public disposal or collection points (e.g. municipal works yards)
 - Points of sale of electrical appliances (stationary and online), provided that dealers are obliged to take them back or offer to do so voluntarily.

- Up to three waste electrical devices per type of device, with an edge length of no more than 25 centimetres, can be returned free of charge to the manufacturer without prior purchase of a new device from the manufacturer or taken to another authorised collection point in your vicinity.

- Further supplementary take-back conditions of the manufacturers and distributors can be obtained from the respective customer service.

- If the manufacturer delivers a new electrical appliance to a private household, the manufacturer can arrange for the free collection of the old electrical appliance upon request from the end user. Please contact the manufacturer's customer service for this.
- These statements only apply to devices installed and sold in the countries of the European Union and which are subject to the European Directive 2012/19/EU. In countries outside the European Union, different regulations may apply to the disposal of waste electrical and electronic equipment.

Notes on lithium-ion batteries



Remove the battery before disposing of the device!

- Do not dispose of the battery in household waste, in a fire (risk of explosion) or in water. Damaged batteries can harm the environment and your health if toxic vapours or liquids escape.
- Defective or used batteries must be recycled in accordance with Directive 2006/66/EC.
- Hand in the device and the battery charger at a recycling centre. The plastic and metal parts used can be separated by type and thus recycled.
- Dispose of batteries when discharged. We recommend covering the poles with an adhesive strip to protect against a short circuit. Do not open the battery.
- Dispose of batteries according to local regulations. Return batteries to a used battery collection point where they can be recycled in an environmentally friendly manner. Ask your local waste disposal company about this.

15 Troubleshooting

Fault	Possible cause	Remedy
The product cannot be started or at reduced power.	The battery power is too weak.	Charge the battery.
	The battery is not properly inserted.	Push the battery into the battery mount. The battery clicks into place audibly.
	On/off switch defective	Please contact our service department.
	The engine is defective.	
Product works with interruptions.	Internal loose contact.	Please contact our service department.
	On/off switch defective	

16 Warranty conditions – gomag 20V series

Revision date 11/07/2023

Dear customer,

our products are subject to strict quality checks. However, if a product does not function perfectly, we deeply regret this and ask that you contact our customer service at the address specified below. We will also be glad to assist you by telephone via the service number. The following information is intended to help you to process and settle your claim without any problems.

For the assertion of warranty claims, the following applies:

1. **The warranty conditions** govern our additional manufacturer warranty services for purchasers (private end consumers) of new products. The statutory warranty claims are not affected by this warranty. This is the responsibility of the dealer who you purchased the product from.
2. **The warranty service** extends exclusively to defects in a new product purchased by you that are based on a material or manufacturing fault and is, at our discretion, limited to the repair of such defects free of charge or the replacement of the product (also replacement with a successor model, if necessary). Replaced products or parts shall become our property. Please note that our products were not designed for commercial, trade or professional use. A warranty claim is therefore not valid if the product has been used in commercial, trade or industrial operations within the warranty period or has been subjected to equivalent stress.
3. **The following are excluded from our warranty services:**
 - Damage to the product which was caused by non-observance of the assembly instructions, improper installation, non-observance of the operating instructions (e.g. connection to an incorrect mains voltage or type of current) or the maintenance and safety regulations or use of the product in unsuitable environmental conditions as well as by insufficient care and maintenance.
 - Damage to the product caused by misuse or improper application (such as overloading the product or using non-approved tools and accessories), penetration of foreign bodies into the product (such as sand, stones or dust), transport damage, use of force or external influences (such as damage caused if dropped).
 - Damage to the product or parts of the product which is due to intentional, normal (operational) or other natural wear as well as damage and/or wearing of wear parts.
 - Defects in the product which have been caused by the use of accessories, expansions or spare parts that are not original parts or are not used as intended.

- Products on which changes or modifications have been made.
 - Minor deviations from the target characteristics which are irrelevant for the value and usability of the product.
 - Products on which unauthorised repairs have been carried out, in particular by an unauthorised third party.
 - If the marking on the product or the identification information of the product (machine label) is missing or illegible.
 - Products that are very dirty and are therefore refused by the service personnel.
 - Claims for damages and consequential damages are generally excluded from this warranty.
4. **The warranty period** is usually **5 years** (12 months for batteries/rechargeable batteries) and starts from the date of purchase of the product. The date on the original purchase receipt is decisive. Warranty claims must be made immediately after becoming aware of them. The assertion of warranty claims after expiry of the warranty period is excluded. The repair or replacement of the product does not result in an extension of the warranty period, nor does this service initiate a new warranty period for the product or for any installed spare parts. This also applies when using an on-site service. The product concerned is to be cleaned and returned to the service centre together with a copy of the purchase receipt, which must include the date of purchase and the product designation. If a product is sent in incomplete without the complete scope of delivery, the missing accessories will be charged / deducted in value if the product is exchanged or in the event of a refund. Partially or completely dismantled products cannot be accepted as a warranty claim. In the event of an unjustified complaint or if outside the warranty period, the purchaser shall generally bear the transport costs and the transport risk. **Please report a warranty claim in advance to the service centre (see below).** It is generally agreed upon that the defective product will be returned to the service address given below with a brief description of the fault by organised return or, in the case of repair outside the warranty period, with sufficient postage, taking the appropriate packaging and shipping guidelines into account. **Please note that your product (depending on the model) will be free of all operating materials when returned for safety reasons.** The product sent to our service centre must be packaged in such a way that damage to the product under complaint is avoided during transport. After successful repair / replacement, we will send the product back to you free of charge. If products cannot be repaired or replaced, a sum up to the purchase price of the defective product may be refunded at our own discretion, taking into account any deduction for wear and tear. These warranties are only for the benefit of the original private purchaser and cannot be assigned or transferred.

5. **Extension of the warranty period to 10 years:** Scheppach offers an additional warranty extension of 5 years on products of the gomag 20V series. Thus, the warranty period for these products totals 10 years. Batteries / rechargeable batteries, battery chargers and accessories are excluded from this. You can claim this warranty extension by registering your Scheppach product from this range at <https://garantie.scheppach.com> no later than 30 days from the date of purchase. After registering online successfully, you will receive confirmation for the item-related warranty extension.
6. **In order to submit your warranty claim, please contact our service centre.**

Preferably, please use our form on our homepage: <https://www.scheppach.com/de/service>

Please do not send us any products without first contacting and registering with our service centre.

Contacting our service centre first is mandatory to claim these warranty promises. Warranty claims must be made before expiry of the warranty period within 14 days of discovery of the defect. For this purpose, the original purchase receipt and, if necessary, confirmation of the item-related warranty extension are required.

7. **Processing time** - We normally process complaint consignments within 14 days of receipt at our service centre. If, in exceptional cases, the processing time mentioned is exceeded, you will be informed in good time.
8. **Wear parts are generally excluded from the warranty!** - Wear parts are: a) supplied, attached and/or installed batteries / rechargeable batteries as well as b) all model-dependent wear parts (i.e. belts, saw blades, tool attachments, grinding discs, filters, carbon brushes etc., see operating manual). The warranty does not cover batteries or rechargeable batteries that are deeply discharged or those with damaged housing or battery terminals.
9. **Cost estimate** - Products that are not covered or no longer covered by the warranty will be repaired at extra cost. Upon request to our service centre, you can send in the defective products for a cost estimate and, if necessary, give the service centre approval for the repair in writing (by post, e-mail). No further processing will take place without approval for the repair.
10. **Claims other** than those mentioned above cannot be asserted.

The warranty conditions only apply in the current version at the time of the complaint and, if necessary, can be found on our homepage (www.scheppach.com).

In case of translations, the German version is decisive.

Scheppach GmbH · Günzburger Str. 69 · 89335 Ichenhausen (Germany)

Tel: +800 4002 4002 ·
E-Mail: customerservice.GB@scheppach.com ·
Internet: <https://www.scheppach.com>

We reserve the right to make changes to the warranty conditions at any time without prior notice.

17 EU Declaration of Conformity

Original Declaration of Conformity

Manufacturer:

Scheppach GmbH
Günzburger Straße 69
D-89335 Ichenhausen

We declare under our sole responsibility that the product described here complies with the applicable directives and standards.

Brand: **gomag**
Art.-Bezeichnung: **CORDLESS LEAF BLOWER**
GO-LAB700
Item No. **39121029982**

EU directives:

2014/30/EU, 2006/42/EC, 2011/65/EU; 2000/14/EG_2005/88/EC *

* The object of the declaration described above fulfils the regulations of the directive 2011/65/EU of the European Parliament and Council from 8th June 2011, on the restriction of the use of certain hazardous substances in electrical and electronic equipment.

Applied standards:

EN 60335-1:2012/A15:2021; EN 50636-2-100:2014; EN 62233:2008; EN IEC 55014-1:2021; EN IEC 55014-2:2021; EN ISO 12100:2010

2000/14/EG_2005/88/EC

Guaranteed sound power 100 dB
level (L_{WA}):
Measured sound power 94.1 dB
level (L_{WA}):

Documentation authorised representative:

David Rümpelein
Günzburger Str. 69
D-89335 Ichenhausen
Ichenhausen, 27.09.2023

Simon Schünk
Division Manager Product Center

Andreas Pecher
Head of Project Management

Sommaire

1	Introduction	29
2	Description du produit (fig. 1, 3)	29
3	Fournitures (fig. 1, 3)	29
4	Utilisation conforme	29
5	Consignes de sécurité	30
6	Caractéristiques techniques	32
7	Déballage	33
8	Montage (fig. 3)	34
9	Utilisation	34
10	Consignes de travail	35
11	Nettoyage et maintenance	35
12	Stockage	35
13	Réparation & commande de pièces de rechange	35
14	Élimination et recyclage	36
15	Dépannage	37
16	Conditions de garantie - série gomag 20 V	37
17	Déclaration de conformité UE	39
18	Vue éclatée	66

Explication des symboles sur le produit

L'utilisation de symboles dans ce manuel permet d'attirer votre attention sur les éventuels risques. Les symboles de sécurité et les explications qui les accompagnent doivent être parfaitement compris. Les avertissements en eux-mêmes ne permettent pas d'éliminer les risques et ne dispensent pas de prendre des mesures adaptées pour la prévention des accidents.

	Lisez la notice d'utilisation et observez les consignes de sécurité avant de procéder à la mise en service !		Vérifiez que chacun respecte une distance de sécurité suffisante.
	Attention ! Le non-respect des symboles de sécurité et des avertissements apposés sur le produit et le non-respect des consignes de sécurité et d'utilisation peut causer de graves blessures, voire la mort.		Les objets projetés et les pièces en rotation peuvent provoquer des blessures graves.
	Portez des lunettes de protection.		Ne procédez aux travaux de maintenance, de transformation, de réglage et de nettoyage que lorsque le moteur est à l'arrêt et que la batterie est débranchée.
	Portez une protection auditive.		Risque de blessures ! N'approchez jamais vos mains des lames.
	En cas de génération de poussières, portez une protection respiratoire !		Risque de blessures dû au rouleau scarificateur rotatif ! Gardez vos mains et vos pieds hors des ouvertures lorsque le produit fonctionne.
	Porter des chaussures solides !		Niveau de puissance acoustique garanti du produit.
	Recouvrir les cheveux longs d'un filet.		Batterie lithium-ion
	N'exposez pas le produit à la pluie. Le produit ne peut être stationné, entreposé et exploité que dans des conditions ambiantes sèches.		Le produit respecte les directives européennes en vigueur.

1 Introduction

Fabricant :

Scheppach GmbH
Günzburger Straße 69
D-89335 Ichenhausen

Cher client,

Nous espérons que votre nouveau produit vous apportera satisfaction et de bons résultats.

Remarque :

Conformément à la loi en vigueur sur la responsabilité du fait des produits, le fabricant de ce produit n'est pas responsable des dommages survenus sur ce produit dans les cas suivants :

- Manipulation incorrecte
- Non-respect de la notice d'utilisation
- Réparations effectuées par des tiers, des spécialistes non autorisés
- Montage et remplacement des pièces de rechange non originales
- Utilisation non conforme

Attention :

Lisez l'ensemble du texte de la notice d'utilisation avant le montage et la mise en service.

La présente notice d'utilisation a pour objectif de vous familiariser avec votre produit et d'en exploiter les possibilités d'emploi conforme.

La notice d'utilisation contient des remarques importantes sur la manière de travailler en toute sécurité, réglementairement et économiquement avec le produit et sur la façon d'éviter les dangers, d'économiser les coûts de réparation, de réduire les périodes d'arrêt et d'augmenter la fiabilité et la durée de vie du produit.

Outre les dispositions de sécurité figurant dans cette notice d'utilisation, vous devez absolument observer les prescriptions concernant le fonctionnement du produit en vigueur dans votre pays.

Conservez la notice d'utilisation dans une pochette en plastique à l'abri de la poussière et de l'humidité près du produit. Chaque opérateur doit l'avoir lue avant le début des travaux et doit la respecter minutieusement.

Seules des personnes formées à l'utilisation du produit et informées des dangers associés sont autorisées à travailler avec le produit.

Outre les consignes de sécurité reprises dans la présente notice d'utilisation et les prescriptions particulières en vigueur dans votre pays, respecter également les règles techniques générales concernant l'utilisation des produits similaires.

Nous déclinons toute responsabilité concernant les accidents ou dommages qui surviendraient en raison d'un non-respect de cette notice et des consignes de sécurité.

2 Description du produit (fig. 1, 3)

1. Interrupteur On/Off
2. Poignée
3. Logement de batterie
4. Carter de moteur
5. Tuyère arrière
6. Tuyère avant
7. Touche de déverrouillage (batterie)
8. Batterie*

* = non fourni !

3 Fournitures (fig. 1, 3)

Pos. Quanti- Désignation

Pos.	Quantité	Désignation
4.	1 x	Carter de moteur
5.	1 x	Tuyère arrière
6.	1 x	Tuyère avant
	1 x	Notice d'utilisation

4 Utilisation conforme

Ce produit est conçu pour souffler et rassembler les feuilles sèches et les déchets végétaux légers ainsi que les encrassements légers sur des surfaces fixes et le gazon.

Ne soufflez pas de matériaux nocifs !

Le produit doit être utilisé selon les dispositions correspondantes. Toute autre utilisation est considérée comme étant non conforme. Le fabricant décline toute responsabilité quant aux dommages ou blessures qui en résulteraient. Dans ce cas, l'utilisateur/opérateur est le seul responsable.

Une utilisation conforme consiste également à respecter les consignes de sécurité, ainsi que les instructions de montage et les consignes d'utilisation de la notice d'utilisation.

Les personnes utilisant le produit et en assurant la maintenance doivent être familiarisées avec celui-ci et connaître les dangers possibles qu'il implique.

Toute modification du produit annule toute garantie du fabricant pour les dommages en résultant.

Le produit ne doit être utilisé qu'avec des pièces de rechange et des accessoires originaux du fabricant.

Respecter les prescriptions de sécurité, de travail et de maintenance du fabricant, ainsi que les dimensions indiquées dans les caractéristiques techniques.

Remarque : conformément aux dispositions, nos produits n'ont pas été conçus pour une utilisation commerciale, artisanale ou industrielle. Nous déclinons toute responsabilité si le produit est utilisé dans des exploitations commerciales, artisanales ou industrielles, ou dans le cadre d'activités comparables.

Explication des mots de signalisation dans le mode d'emploi

DANGER

Terme de signalisation servant à désigner une situation de danger immédiate qui entraîne des blessures graves voire mortelles si elle n'est pas évitée.

AVERTISSEMENT

Terme de signalisation servant à désigner une situation de danger possible qui peut entraîner des blessures graves voire mortelles si elle n'est pas évitée.

PRUDENCE

Terme de signalisation servant à désigner une situation de danger possible qui peut entraîner des blessures légères ou modérées si elle n'est pas évitée.

ATTENTION

Terme de signalisation servant à désigner une situation de danger possible qui peut endommager le produit ou les biens environnants.

5 Consignes de sécurité

AVERTISSEMENT

Lisez toutes les consignes de sécurité, les instructions, les illustrations et les caractéristiques techniques fournies avec cet outil électrique.

Toute négligence dans le respect des instructions suivantes peut entraîner un choc électrique, un incendie et/ou des blessures graves.

Conserver à l'avenir toutes les consignes de sécurité et instructions.

Formation :

- Familiarisez-vous avec toutes les pièces du produit et l'utilisation correcte du produit avant de commencer les travaux.
- Assurez-vous de pouvoir immédiatement arrêter l'appareil en cas d'urgence. Une mauvaise utilisation de la machine peut être à l'origine de graves blessures.

- Les enfants, les personnes présentant des capacités physiques, sensorielles ou mentales limitées, les personnes manquant d'expérience/de connaissances ou encore les personnes qui ne connaissent pas les instructions d'utilisation de la machine ne doivent pas utiliser la machine. L'âge de l'utilisateur peut être encadré par des dispositions locales.
- Les enfants doivent être surveillés afin de s'assurer qu'ils ne jouent pas avec le produit. Le nettoyage et la maintenance ne doivent pas être réalisés par des enfants.
- Le produit ne doit pas être utilisé à des hauteurs supérieures à 2 000 m.
- Lisez attentivement les instructions. Familiarisez-vous avec les dispositifs de commande et l'utilisation correcte de la machine.
- Ne laissez jamais les enfants ou les personnes n'ayant pas lu cette notice utiliser la machine. Les dispositions locales peuvent restreindre l'âge de l'utilisateur.
- N'utilisez jamais la machine lorsque des personnes, en particulier des enfants, ou des animaux se trouvent à proximité.

Préparation :

- Les équipements de protection individuelle vous protègent et protègent les autres tout en garantissant une utilisation optimale du produit :
 - Portez des vêtements de travail adaptés, comme des chaussures fermées avec semelles antidérapantes, un pantalon résistant, des gants, des lunettes de protection et une protection auditive. Portez-les pendant toute la durée d'utilisation du produit. N'utilisez pas le produit si vous êtes pieds nus ou que vous portez des sandales. Portez une protection respiratoire pour vous protéger de la poussière.
 - Ne portez pas de vêtements ou de bijoux qui risqueraient d'être happés par l'admission d'air. Utilisez un couvre-chef protecteur si vous portez les cheveux longs. Si vous portez les cheveux longs, tenez-les à l'écart des ouvertures d'aspiration.
- Soyez attentif aux personnes, en particulier aux enfants, ainsi qu'aux animaux de compagnie, fenêtres ouvertes, etc. Le matériau soufflé peut être projeté dans leur direction. Interrompez les travaux s'ils se trouvent à proximité. Maintenez une distance de sécurité de 5 m autour de vous.
- Familiarisez-vous avec votre environnement et soyez attentifs aux dangers potentiels que vous pourriez éventuellement ne pas entendre pendant les travaux.
- Inspectez minutieusement la surface à traiter et retirez les fils de fer, pierres, boîtes et autres corps étrangers.
- Utilisez un râteau ou un balai pour séparer les déchets avant de les souffler.
- Utilisez toutes les pièces de la tuyère pour que le flux d'air puisse travailler à proximité du sol.

- Humidifiez les surfaces en cas de présence importante de poussière.
 - Ne travaillez jamais avec un produit endommagé, incomplet ou transformé sans l'accord du fabricant. Avant d'utiliser le produit, vérifiez que son état est sûr, en particulier le commutateur.
 - Utilisez uniquement le produit s'il est entièrement monté.
 - N'utilisez jamais le produit si les dispositifs/capots de sécurité sont défectueux ou absents.
 - Notez que l'opérateur ou l'utilisateur est responsable des accidents ou des dangers vis-à-vis des autres personnes ou de leurs biens.
 - Évitez de porter des vêtements amples, des cravates ou des vêtements avec des cordons qui pendent.
 - Utilisez la machine dans la position recommandée et uniquement sur des surfaces stables et planes.
 - N'utilisez pas le produit sur une surface pavée ou recouverte de graviers où les matériaux soufflés pourraient causer des blessures.
 - Avant l'utilisation, effectuez toujours une inspection visuelle pour vous assurer que les dispositifs de fixation sont bien fixés, que le boîtier n'est pas endommagé et que les dispositifs de protection et panneaux de protection sont bien en place. Remplacez tout composant usé ou endommagé par jeu afin d'éviter tout déséquilibre. Remplacez les inscriptions endommagées ou illisibles.
 - Tenez votre visage et votre corps à l'écart de l'ouverture de soufflage.
 - Faites en sorte que vos mains, les autres parties de votre corps et vos vêtements restent à l'écart des pièces mobiles.
 - Coupez immédiatement l'alimentation électrique et attendez que le produit se soit immobilisé si le flux d'air est entré en contact avec un objet étranger, que le produit commence à émettre des bruits inhabituels ou à vibrer. Débranchez la batterie et effectuez les étapes suivantes avant de redémarrer et d'utiliser la machine :
 - recherche de dommages ;
 - remplacement ou réparation des pièces endommagées ;
 - contrôle et resserrage des éventuelles pièces lâches.
 - Évitez toute position du corps anormale. Conservez toujours votre équilibre sur les pentes. Marchez, ne courez pas.
 - Ne travaillez jamais sur des pentes lisses et glissantes.
 - Ne quittez jamais la zone de travail du produit lorsque ce dernier est activé ou qu'il n'est pas encore parvenu à l'arrêt complet.
- Fonctionnement :**
- Ne mettez pas le produit en marche si vous le tenez à l'envers ou qu'il n'est pas en position de travail.
 - Éviter toute mise en service involontaire. Veiller à ce que le produit soit arrêté avant de le prendre ou de le porter. Le fait de porter le produit avec le doigt sur l'interrupteur peut entraîner des accidents.
 - N'orientez pas le produit vers des personnes pendant son fonctionnement, en particulier pas en direction des yeux ni des oreilles.
 - Pendant les travaux, veillez à conserver une position stable, en particulier dans les pentes.
 - N'étendez pas trop vos membres et veillez à ne pas perdre l'équilibre.
 - Maintenez vos yeux, oreilles et mains à l'écart des ouvertures de soufflage pendant l'utilisation.
 - N'utilisez pas le produit si vous êtes fatigué ou déconcentré, ou après avoir consommé de l'alcool ou des comprimés. Faites toujours une pause en temps voulu. Procédez de manière raisonnable. Déplacez-vous lentement, ne courez pas.
 - Une durée d'utilisation prolongée du produit peut entraîner des troubles circulatoires au niveau des mains en raison des vibrations. Vous pouvez cependant augmenter la durée d'utilisation en utilisant des gants adaptés ou en effectuant des pauses régulières.
 - Ne travaillez qu'à la lumière du jour ou avec un bon éclairage artificiel.
 - Arrêtez le produit et retirez la batterie. Assurez-vous que toutes les pièces mobiles sont complètement immobilisées et qu'elles ont refroidi :
 - si vous n'utilisez pas le produit, que vous voulez le transporter ou que vous le laissez sans surveillance ;
 - avant d'éliminer une obstruction ou de nettoyer des canaux obstrués,
 - avant de procéder à un contrôle, à un nettoyage ou à d'autres interventions sur la machine.
 - en cas de contact avec des corps étrangers ou de vibration anormale.
 - Faites en sorte que l'alimentation électrique reste exempte de saletés et autres dépôts pour éviter de l'endommager ou de provoquer un incendie.
 - Ne basculez pas la machine tant que l'alimentation électrique fonctionne.
 - N'utilisez jamais le produit dans des espaces clos ou mal ventilés.
 - N'utilisez pas le produit à proximité de liquides ou de gaz combustibles. Tout non-respect de ces consignes entraîne un risque d'incendie ou d'explosion.
 - En cas d'accident ou de dysfonctionnement pendant l'utilisation, arrêtez immédiatement le produit et retirez la batterie du produit. Pour éliminer les dysfonctionnements, reportez-vous au chapitre Dépannage ou contactez notre service après-vente.
 - Déplacez-vous en marchant, ne courez pas.

- N'utilisez jamais le produit si les dispositifs/capots de protection sont défectueux ou que les dispositifs de sécurité sont absents.
- Si un dysfonctionnement ou un défaut survient pendant le fonctionnement, arrêtez immédiatement le produit. Soignez correctement les blessures ou consultez un médecin. Pour éliminer les dysfonctionnements, reportez-vous au chapitre Dépannage ou contactez notre service après-vente.

Maintenance et conservation :

- Vérifiez régulièrement que le produit est fonctionnel et n'est pas endommagé pour éviter de mettre en danger l'opérateur.
- Pour des raisons de sécurité, remplacez les pièces usées ou endommagées. Utilisez uniquement des pièces de rechange et accessoires d'origine.
- Éliminez les saletés des ouvertures d'air de refroidissement.
- N'utilisez pas le produit si l'interrupteur se bloque. Les commutateurs endommagés doivent être remplacés par un atelier de service client. Ne surchargez pas le produit. Respectez uniquement la plage de puissance indiquée. N'utilisez pas de machines à faibles performances pour les travaux lourds. N'utilisez pas le produit à des fins pour lesquelles il n'a pas été conçu.
- Laissez toujours le produit entièrement refroidir avant le stockage.

Recommandation :

- Évitez d'exploiter la machine en cas de mauvaises conditions météo, en particulier s'il existe un risque de foudre.

Risques résiduels

Le produit est construit selon l'état actuel de la technique et selon les règles techniques de sécurité reconnues. Toutefois, des risques résiduels peuvent survenir lors des travaux.

- Lésions auditives si la protection auditive prescrite n'est pas portée.
- Lésions pulmonaires en l'absence de la protection respiratoire prescrite.
- Lésions oculaires en l'absence de la protection oculaire prescrite.
- Les risques résiduels peuvent être minimisés en observant les consignes de sécurité, l'utilisation conforme, ainsi que la notice d'utilisation de manière générale.
- Utilisez le produit recommandé dans la présente notice d'utilisation. Le produit présentera ainsi des performances optimales.
- En outre, malgré toutes les précautions prises, il peut demeurer des risques résiduels qui ne sont pas évitables.

AVERTISSEMENT

Pendant son fonctionnement, cet outil électrique génère un champ électromagnétique. Ce champ peut dans certaines circonstances nuire aux implants médicaux actifs ou passifs. Pour réduire les risques de blessures graves voire mortelles, nous recommandons aux personnes porteuses d'implants médicaux de consulter leur médecin, ainsi que le fabricant de leur implant avant d'utiliser l'outil électrique.

AVERTISSEMENT

En cas de travail prolongé, les vibrations qui s'exercent sur les mains de l'opérateur peuvent causer des problèmes de circulation (syndrome de Raynaud).

Le syndrome de Raynaud est une maladie vasculaire qui se caractérise par une contraction brutale des petits vaisseaux sanguins des doigts et des orteils. Le sang n'irrigue plus suffisamment les zones concernées, ce qui leur donne un aspect extrêmement pâle. L'utilisation fréquente de produits vibrants peut causer des atteintes nerveuses pour les personnes souffrant des problèmes de circulation (par exemple, fumeurs, diabétiques).

Si vous constatez des troubles inhabituels, cessez immédiatement le travail et consultez un médecin.

AVERTISSEMENT

Observez les consignes de sécurité et remarques relatives à la charge et à l'utilisation correcte du mode d'emploi de votre batterie et de votre chargeur de la série gomag 20 V. Vous trouverez une description détaillée du processus de charge et d'autres informations dans cette notice d'utilisation séparée.

ATTENTION

Le produit fait partie de la série gomag 20 V et doit uniquement être utilisé avec les batteries de cette série. Les batteries ne doivent être chargées qu'avec les chargeurs de cette série. Dans ce cas, observer les indications du fabricant.

6 Caractéristiques techniques

Souffleur sans fil	GO-LAB700
Tension du moteur	20 V
Régime max.	22500 min ⁻¹
Vitesse de soufflage niveau 1	32 m/s (115 km/h)

Vitesse de soufflage niveau 2	43 m/s (155 km/h)
Volume d'air max.	516 m ³ /h
Indice de protection	IP20
Poids	1,8 kg

Sous réserve de modifications techniques !

Bruits et vibrations

 AVERTISSEMENT
Le bruit peut avoir des conséquences graves sur la santé. Si le niveau sonore de la machine dépasse 85 dB, vous devez, ainsi que les personnes à proximité, porter une protection auditive adaptée.

Les valeurs de bruit ont été déterminées conformément à la norme EN 50636, annexe CC.

Les valeurs de vibration ont été déterminées conformément à la norme EN 50636, annexe BB.

Valeurs caractéristiques sonores

Pression sonore mesurée L_{pA}	74,6 dB
Incertitude de mesure K_{pA}	3,0 dB
Puissance sonore mesurée L_{wA}	94,1 dB
Incertitude de mesure K_{wA}	3,0 dB
Niveau de pression acoustique garanti	100 dB

Paramètres de vibrations

Vibration a_h	0,468 m/s ²
Incertitude de mesure K_h	1,5 m/s ²

La valeur totale des vibrations et la valeur d'émission de bruit indiquées ont été mesurées dans le cadre d'une méthode de contrôle normalisée et peuvent être utilisées pour comparer un outil électrique avec un autre.

La valeur totale des vibrations et la valeur d'émission de bruit indiquées peuvent également être utilisées pour réaliser une estimation préalable de la charge.

AVERTISSEMENT

Les valeurs d'émission de bruit et de vibrations peuvent varier par rapport aux valeurs indiquées lors de l'utilisation réelle de l'outil électrique selon la manière dont l'outil électrique est utilisé et en particulier selon le type de pièce usinée traitée.

Faites en sorte que la charge demeure la plus faible possible. Exemple de mesures : limitation du temps de travail. À ce niveau, tous les éléments du cycle de fonctionnement doivent être pris en compte (par exemple, les périodes d'arrêt de l'outil électrique et les périodes de fonctionnement sans charge).

7 Déballage

AVERTISSEMENT

Le produit et les matériaux d'emballage ne sont pas des jouets !

Les enfants ne doivent pas jouer avec les sacs en plastique, films d'emballage et pièces de petite taille ! Il existe un risque d'ingestion et d'étouffement !

- Ouvrez l'emballage et sortez délicatement le produit.
- Retirez le matériau d'emballage, ainsi que les protections d'emballage et de transport (s'il y a lieu).
- Vérifiez que les fournitures sont complètes.
- Vérifiez que le produit et les accessoires n'ont pas été endommagés lors du transport. Signalez immédiatement tout dommage au transporteur qui a livré le produit. Les réclamations ultérieures ne seront pas acceptées.
- Conservez si possible l'emballage jusqu'à la fin de la période de garantie.
- Familiarisez-vous avec le produit à l'aide de la notice d'utilisation avant de commencer à l'utiliser.
- N'utilisez que des pièces d'origine pour les accessoires ainsi que les pièces d'usure et de rechange. Vous trouverez les pièces de rechange chez votre revendeur.
- Lors de la commande, indiquez la référence, ainsi que le type et l'année de construction du produit.

8 Montage (fig. 3)

⚠ AVERTISSEMENT

Risque de blessures !

Retirez la batterie de l'outil électrique avant toute intervention sur celui-ci (par ex. entretien, changement d'outil, etc.) ainsi que lors de son transport et de son rangement. Il existe un risque de blessure en cas d'actionnement involontaire de l'interrupteur marche/arrêt.

8.1 Montage de la tuyère arrière (5) (fig. 3)

1. Insérez la tuyère arrière (5) dans le carter du moteur (4).
2. Pour bloquer la tuyère arrière (5) avec la fermeture à baïonnette, tournez la tuyère arrière (5) dans le sens horaire jusqu'en butée.

8.2 Montage de la tuyère avant (6) (fig. 3)

1. Insérez la tuyère avant (6) dans la tuyère arrière (5) au niveau de la flèche.
2. Pour bloquer la tuyère avant (6) avec la fermeture à baïonnette, tournez la tuyère avant (6) dans le sens horaire jusqu'en butée.

9 Utilisation

ATTENTION

Avant la mise en service, monter impérativement le produit en entier !

ATTENTION

Veiller à ce que la température ambiante ne dépasse pas 50 °C et ne diminue pas sous -20°C pendant le travail.

ATTENTION

Le produit fait partie de la série gomag 20 V et doit uniquement être utilisé avec les batteries de cette série. Les batteries ne doivent être chargées qu'avec les chargeurs de cette série. Dans ce cas, observer les indications du fabricant.

9.1 Mise en place/retrait de la batterie (8) dans le logement de batterie (3) (fig. 2)

Mise en place de la batterie

1. Poussez la batterie (8) dans le logement de batterie (3). Un bruit signale que la batterie (8) est enclenchée.

Retirer la batterie

1. Appuyez sur la touche de déverrouillage (7) de la batterie (8) et retirez-la du logement de batterie (3).

9.2 Mise en marche/arrêt et utilisation du produit (fig. 1)

⚠ AVERTISSEMENT

Risque de blessures !

Si vous dirigez le flux d'air vers d'autres personnes, des animaux ou des objets, vous risquez de causer des blessures et des dommages.

1. Orientez toujours le flux d'air dans la direction opposée à votre corps.
2. Ne dirigez pas le flux d'air vers d'autres personnes, animaux ou objets.
3. Ne soufflez pas d'objets durs comme des pierres ou des branches.

Remarques :

Le produit dispose de deux vitesses de soufflage.

1 = basse.

Pour les matériaux légers et secs de type copeaux, grains, saletés.

2 = élevée.

Pour les matériaux lourds ou humides de type feuilles sèches, gazon tondu, feuilles humides.

Pour obtenir un résultat optimal, ne mettez pas le produit directement contre le sol, mais éloignez-le légèrement du sol et tenez-le si possible parallèle au sol.

1. Soulevez le produit par la poignée (2).
2. Pour mettre le produit en marche, poussez l'interrupteur On/Off (1) en position « 1 ».
3. Faites basculer le produit vers la gauche et la droite.
4. Adaptez la vitesse de soufflage aux matériaux soufflés pendant l'utilisation. Pour augmenter la vitesse de soufflage, poussez l'interrupteur On/Off (1) en position « 2 ».
5. Pour arrêter le produit, poussez l'interrupteur On/Off (1) en position « 0 ».

9.3 Coupure en cas de surcharge

En cas de surcharge du moteur, ce dernier s'arrête de lui-même. Après un temps de refroidissement (d'une durée variable), le moteur peut être remis en marche.

10 Consignes de travail

- Orientez le flux d'air vers l'avant et déplacez-vous lentement pour souffler les feuilles et déchets de jardin ou les retirer des zones difficiles d'accès.
- Un certain niveau de nuisances sonores lié à ce produit est inévitable. Effectuez les travaux bruyants aux heures autorisées et prévues à cet effet. Observez des temps de repos.

11 Nettoyage et maintenance

AVERTISSEMENT

Confiez les travaux de réparation et de maintenance qui ne figurent pas dans cette notice d'utilisation à un atelier spécialisé. Utilisez uniquement des pièces de rechange d'origine.

Risque d'accident ! Réalisez en principe les travaux de maintenance et de nettoyage avec la batterie retirée. Risque de blessure ! Laissez le produit refroidir avant tout travail de maintenance et de nettoyage. Des éléments du moteur sont chauds. Risque de blessure et de brûlure !

Le produit pourrait démarrer de manière inattendue et causer des blessures.

- Retirez la batterie.
- Laissez le produit refroidir.
- Retirez l'outil auxiliaire.

11.1 Nettoyage

1. Veillez à ce que les dispositifs de protection, le volet d'aération et le logement du moteur restent aussi exempts de poussières et d'impuretés que possible. Frottez le produit avec un chiffon propre ou soufflez dessus avec de l'air comprimé à faible pression. Nous vous recommandons de nettoyer le produit après chaque utilisation.
2. Les ouvertures d'aération ne doivent jamais être obstruées.
3. N'utilisez pas de produits de nettoyage ou de solvants qui risqueraient d'attaquer les pièces en plastique du produit. Veillez à ce que l'eau ne puisse pas pénétrer à l'intérieur du produit.

11.2 Maintenance

Le produit ne nécessite aucune maintenance.

12 Stockage

Préparation à l'entreposage

1. Retirez la batterie.
2. Nettoyez le produit et vérifiez s'il est endommagé.

Stockez le produit ainsi que des accessoires à un endroit sombre, sec, exempt de gel et inaccessible aux enfants.

La température de stockage optimale se situe entre 5 et 30 °C.

Conservez le produit dans son emballage d'origine.

Recouvrez le produit afin de le protéger de la poussière et de l'humidité. Conservez la notice d'utilisation à proximité du produit.

13 Réparation & commande de pièces de rechange

Notez que, pour ce produit, les composants suivants sont soumis à une usure naturelle ou due à l'utilisation et que les composants suivants sont nécessaires en tant que consommables.

ATTENTION

La loi allemande de responsabilité produit décharge le fabricant de toute responsabilité en cas de dommages dus à des réparations incorrectes ou à la non-utilisation de pièces de rechange d'origine.

Faites-les effectuer dans un atelier de service après-vente ou par un spécialiste dûment autorisé. Il en va de même pour les accessoires.

Les pièces de rechange et accessoires sont disponibles auprès de notre centre de service après-vente. Pour ce faire, scannez le QR Code figurant sur la page d'accueil.

13.1 Commande de pièces de rechange

Les informations suivantes sont nécessaires pour commander des pièces de rechange :

- Désignation du modèle
- Référence
- Informations de la plaque signalétique

Pièces de rechange/accessoires

Batterie	GO-ABP	2.0	7909201714
Réf. :			
Batterie	GO-ABP	4.0	7909201715
Réf. :			
Chargeur	GO-BC	2.4	7909201716
Réf. :			
Chargeur	GO-BC	4.5	7909201717
Réf. :			
Chargeur	GO-BC	2.4 twin	7909201718
Réf. :			

Chargeur GO-BC 4.5 twin
Réf. :

7909201719

14 Élimination et recyclage

Consignes relatives à l'emballage



Les matériaux d'emballage sont recyclables. Merci d'éliminer les emballages de manière respectueuse de l'environnement.

Consignes relatives à la loi allemande sur les appareils électriques et électroniques



Les appareils électriques et électroniques usagés ne doivent pas être jetés avec les ordures ménagères, mais éliminés séparément !

- Retirer les piles ou batteries amovibles usagées de manière non destructive avant de déposer vos déchets électroniques dans un point de collecte ! L'élimination des piles et batteries est réglementée par la loi allemande sur les piles.
- Les propriétaires et utilisateurs d'appareils électriques et électroniques sont légalement tenus de les rapporter à l'issue de leur utilisation.
- Il incombe à l'utilisateur final de supprimer ses données à caractère personnel enregistrées sur l'appareil usagé !
- Le symbole représentant une poubelle barrée signifie que les appareils électriques et électroniques ne doivent pas être jetés avec les ordures ménagères.
- Les appareils électriques et électroniques peuvent être gratuitement déposés :
 - Dans les points de collecte et d'élimination publics (dépôts municipaux p. ex.)
 - Dans les points de vente d'appareils électroniques (sur place ou en ligne) si le distributeur est tenu de les reprendre ou propose ce service.
 - Vous pouvez déposer jusqu'à trois appareils électroniques usagés dont les bords ne dépassent pas 25 centimètres de longueur auprès du fabricant ou d'un point de collecte agréé situé près de chez vous sans acheter de nouvel appareil.
 - Pour plus de détails concernant les conditions de reprise des fabricants et distributeurs, contactez le service client correspondant.
- En cas de livraison d'un nouvel appareil électronique à un consommateur privé par le fabricant, le fabricant peut accepter de reprendre l'appareil électronique usagé gratuitement sur demande de l'utilisateur final. Pour en être sûr, contactez le service client du fabricant.
- Ces déclarations ne s'appliquent qu'aux appareils vendus et installés dans les pays membres de l'Union européenne et visés par la directive européenne 2012/19/UE. D'autres dispositions relatives

à l'élimination des appareils électriques et électroniques usagés peuvent s'appliquer dans les pays hors de l'Union européenne.

Remarques sur les batteries au lithium-ion



Retrait de la batterie avant d'éliminer l'appareil !

- Ne jetez pas la batterie avec les ordures ménagères, au feu (risque d'explosion) ou dans l'eau. Les batteries endommagées risquent de polluer l'environnement et de nuire à votre santé si jamais des valeurs ou liquides nocifs s'en échappent.
- Les batteries défectueuses ou usagées doivent être recyclées conformément à la directive 2006/66/UE.
- Confiez l'appareil et le chargeur à une filière de valorisation. Les pièces en plastique et en métal utilisées peuvent être triées par matériau et ainsi faire l'objet d'un recyclage.
- Éliminez les batteries une fois qu'elles sont déchargées. Nous recommandons de recouvrir les pôles avec un ruban adhésif afin de les protéger d'un court-circuit. N'ouvrez pas la batterie.
- Éliminez les batteries conformément aux dispositions locales. Confiez les batteries à un point de collecte de piles usagées, où elles seront recyclées dans le respect de l'environnement. Renseignez-vous à ce sujet auprès de l'entreprise locale de collecte des déchets.

15 Dépannage

Panne	Cause possible	Remède
Le produit ne démarre pas ou sa puissance est réduite.	La puissance de la batterie est trop faible.	Chargez la batterie.
	La batterie n'est pas insérée correctement.	Poussez la batterie dans le logement de batterie. Un bruit signale que la batterie est enclenchée.
	Interrupteur On/Off défectueux.	Contactez notre service après-vente.
	Le moteur est défectueux.	
Le produit fonctionne par intermittence.	Faux contact interne.	Contactez notre service après-vente.
	Interrupteur On/Off défectueux.	

16 Conditions de garantie - série gomag 20 V

date de révision 11/07/2023

Chère cliente, cher client,

Nos produits sont soumis à un contrôle de qualité exigeant. Si un produit ne devait cependant pas fonctionner de manière irréprochable, nous le regrettons vivement et vous invitons à vous mettre en relation avec notre service après-vente à l'adresse indiquée ci-dessous. Nous nous tenons bien volontiers également à votre disposition par téléphone aux numéros d'appel. Les indications suivantes doivent vous permettre de traiter et de gérer sans problème les dysfonctionnements.

Pour faire valoir vos droits à garantie, respectez les indications suivantes :

- Ces conditions de garantie** encadrent nos prestations de garantie fabricant supplémentaires envers les acheteurs (consommateurs finaux privés) sur les produits neufs. Les droits de garantie légale ne sont pas affectés par cette garantie. La garantie légale incombe au revendeur chez qui vous avez acheté le produit.
- Les prestations de garantie** couvrent exclusivement les défauts d'un produit neuf que vous avez acheté, qui résultent d'une erreur matérielle ou de fabrication et se limitent - à notre discrétion - à l'élimination gratuite de ces défauts ou au remplacement du produit (si nécessaire, le produit sera remplacé par un modèle plus récent). Les pièces ou produits remplacés redeviennent notre propriété. Remarque : conformément aux dispositions, nos produits n'ont pas été conçus pour une utilisation commerciale, artisanale ou professionnelle. Par conséquent, la garantie ne s'applique pas si le produit a été utilisé dans des exploitations commerciales, artisanales ou industrielles, ou exposé à des sollicitations comparables.
- Sont exclus de nos prestations de garantie :**
 - Les dommages du produit causés par un non-respect de la notice de montage, une installation incorrecte, le non-respect de la notice d'utilisation (raccordement à une tension secteur ou à

un type de courant incorrect p. ex.), des dispositions de maintenance et de sécurité ou par l'utilisation du produit dans des conditions météorologiques inadaptées ainsi que par un entretien et une maintenance insuffisants.

- Les dommages causés par des utilisations abusives ou incorrectes (par exemple, surcharge du produit ou recours à des outils ou accessoires non autorisés), par la pénétration de corps étrangers dans l'appareil (par exemple, sable, gravier ou poussières), les dommages dus au transport, à une utilisation forcée ou à des circonstances extérieures (par exemple, dommages liés à une chute).
- Les dommages du produit ou de certaines pièces du produit résultant de l'usure ordinaire intervenant dans le cadre d'une utilisation conforme, normale (liée à l'utilisation) ou naturelle ainsi que les dommages et/ou l'usure de pièces d'usure.
- Les défauts du produit causés par l'utilisation d'accessoires, de compléments et de pièces de rechange qui ne sont pas des pièces d'origine ou qui ne sont pas utilisés de manière conforme.
- Les produits ayant été transformés ou modifiés.
- Les petites différences avec les caractéristiques nominales qui n'ont aucun impact sur la valeur et la fonctionnalité du produit.
- Les produits ayant subi des réparations unilatérales, en particulier par des tiers non autorisés.
- Les produits dont le marquage ou les informations d'identification (autocollant sur la machine) ont disparu ou sont illisibles.
- Les produits présentant un encrassement important et qui sont refusés par le personnel du service après-vente pour cette raison.
- Les demandes de dommages et intérêts ainsi que les dommages consécutifs sont généralement exclus des prestations de cette garantie.

4. **La durée de garantie est normalement de 5 ans** (12 mois pour les piles/batteries) et commence à la date d'achat du produit. La date indiquée sur la facture d'achat originale est déterminante. Les demandes de garantie doivent être communiquées immédiatement après la prise de connaissance. Il n'est plus possible de faire valoir ses droits à garantie du moment où le délai de garantie arrive à expiration. La réparation ou le remplacement du produit n'entraîne ni prolongation du délai de garantie, ni nouvelle période de garantie pour le produit ou les pièces de rechange qui y sont montées. Cela vaut également pour les interventions sur site. Le produit concerné doit être présenté ou envoyé au SAV nettoyé et accompagné d'une copie de la facture d'achat, avec indication de la date d'achat et désignation du produit. Si un produit est envoyé incomplet, sans la totalité des pièces fournies, les accessoires manquants seront pris en compte/déduits en fonction de leur valeur en cas d'échange ou de remboursement du produit. Les produits partiellement ou entièrement démontés ne peuvent pas être acceptés en cas de garantie. En cas de réclamation injustifiée ou de réclamation effectuée en dehors du délai de garantie, c'est généralement l'acheteur qui prend en charge les frais de transport et le risque lié au transport. **Merci de prévenir le centre de SAV au préalable (voir ci-dessous) en cas de demande de garantie.** En règle générale, le produit défectueux, accompagné d'une brève description de la panne, est envoyé par retour organisé ou, en cas de réparation en dehors de la durée de garantie, suffisamment affranchi, en respectant les directives d'emballage et d'envoi, à l'adresse de SAV indiquée ci-dessous. **Veuillez noter que votre produit (en fonction du modèle) doit être renvoyé sans aucun consommable pour des raisons de sécurité.** Le produit envoyé à notre centre de SAV doit être emballé de manière à éviter tout dommage sur le trajet de transport. Une fois le produit réparé/remplacé, il vous sera renvoyé gratuitement. Si certains produits ne peuvent pas être réparés ou remplacés, nous pourrions vous rembourser le produit défectueux après évaluation de sa valeur, valeur qui ne pourra pas dépasser le prix d'achat, de laquelle sera retiré un montant correspondant à l'usure. **Ces prestations de garantie ne s'appliquent que pour le premier acheteur privé et ne sauraient être cédées ni transférées.**
5. **Extension de la garantie à 10 ans :** Schepbach propose une extension de garantie supplémentaire de 5 ans sur les produits de la série 20 V Schepbach. La durée de garantie pour ces produits est donc de 10 ans en tout. Les piles/batteries, chargeurs et accessoires en sont exclus. Vous pouvez activer cette extension de garantie en enregistrant votre produit Schepbach de cette série à l'adresse <https://garantie.schepbach.com> au plus tard 30 jours après la date d'achat. Une fois l'enregistrement en ligne effectué, vous recevrez une confirmation de l'extension de garantie de l'article.

6. **Pour faire valoir vos droits à garantie, veuillez contacter notre SAV.**

Veuillez privilégier le formulaire disponible sur notre page d'accueil : <https://www.schepbach.com/de/service>

Merci de ne pas nous envoyer de produit sans prise de contact préalable et enregistrement auprès de notre centre de SAV.

La prise de contact avec notre centre de SAV est une étape préalable obligatoire à l'acceptation de la garantie. Les demandes de garantie doivent être envoyées avant la fin du délai de garantie et dans les 14 jours qui suivent la constatation du défaut. La facture d'achat originale et éventuellement la confirmation de l'extension de garantie de l'article sont nécessaires.

7. **Durée de traitement** - Nous traitons normalement les réclamations dans les 14 jours qui suivent l'arrivée de l'article dans notre centre de SAV. Exceptionnellement, en cas de dépassement de la durée de traitement indiquée, nous vous informons à temps.
8. **Les pièces d'usure** sont généralement exclues de la garantie ! - Les pièces d'usure sont : a) les piles/batterie fournies ou intégrées b) toutes les pièces d'usure propre au modèle (notamment les courroies, lames de scie, outils, meules, filtres, balais de carbone, etc., voir la notice d'utilisation). Les piles/batteries entièrement déchargées et les piles/batteries dont le boîtier ou les pôles sont endommagés sont exclues de la garantie.
9. **Devis estimatif** - nous pouvons réparer les produits qui ne sont pas ou plus couverts par la garantie contre facturation. Sur demande auprès de notre centre de SAV, vous pouvez nous envoyer vos produits défectueux en vue d'un devis estimatif et, le cas échéant, valider la réparation par écrit (par voie postale ou par courriel). Aucune intervention n'aura lieu sans validation de la réparation.
10. **Toute autre demande** que celles mentionnées ci-dessus est irrecevable.

Les conditions de garantie appliquées sont celles de la dernière version en vigueur au moment de la réclamation et peuvent être consultées sur notre page d'accueil (www.schepbach.com).

En cas de traduction, la version allemande fait toujours foi.

Schepbach GmbH · Günstzburger Str. 69 · 89335 Ichenhausen (Allemagne)

Téléphone : +800 4002 4002 · E-mail : customerservice.FR@schepbach.com · Site web : <https://www.schepbach.com>

Nous nous réservons le droit de modifier les conditions de cette garantie sans avertissement préalable.

17 Déclaration de conformité UE

Déclaration de conformité d'origine

Fabricant :

Scheppach GmbH
Günzburger Straße 69
D-89335 Ichenhausen

Nous déclarons, sous notre propre responsabilité, que le produit décrit ici est conforme aux directives et normes en vigueur.

Marque : **gomag**
Désignation : **SOUFFLEUR SANS FIL
GO-LAB700**
Réf. **39121029982**

Directives UE :

2014/30/UE, 2006/42/CE, 2011/65/UE ; 2000/14/CE_2005/88/CE *

* L'objet de la déclaration décrit ci-dessus répond aux prescriptions de la directive 2011/65/UE du Parlement européen et du Conseil du 8 juin 2011 relative à la limitation de l'utilisation de certaines substances dangereuses dans les équipements électriques et électroniques.

Normes appliquées :

EN 60335-1:2012/A15:2021 ; EN 50636-2-100:2014 ;
EN 62233:2008 ; EN IEC 55014-1:2021 ;
EN IEC 55014-2:2021 ; EN ISO 12100:2010

2000/14/CE_2005/88/CE

Niveau de puissance sonore garanti (L_{WA}) : 100 dB
Niveau de puissance sonore mesuré (L_{WA}) : 94,1 dB

Responsable de la documentation :

David Rümpelein
Günzburger Str. 69
D-89335 Ichenhausen
Ichenhausen, 27.09.2023

Simon Schünk
Division Manager Product Center

Andreas Pecher
Head of Project Management

Indice

1	Introduzione	42
2	Descrizione del prodotto (fig. 1, 3)	42
3	Contenuto della fornitura (Fig. 1, 3)	42
4	Impiego conforme alla destinazione d'uso	42
5	Indicazioni di sicurezza	43
6	Dati tecnici.....	45
7	Disimballaggio.....	46
8	Montaggio (Fig. 3).....	46
9	Funzionamento	47
10	Istruzioni di lavoro	47
11	Pulizia e manutenzione	48
12	Stoccaggio	48
13	Riparazione e ordine dei pezzi di ricambio	48
14	Smaltimento e riciclaggio	48
15	Risoluzione dei guasti	49
16	Condizioni di garanzia - Serie 20V gomag.....	50
17	Dichiarazione di conformità UE.....	52
18	Disegno esploso.....	66

Spiegazione dei simboli sul prodotto

L'utilizzo di simboli in questo manuale serve ad attirare la vostra attenzione sui possibili rischi. I simboli di sicurezza e le spiegazioni che li accompagnano devono essere perfettamente compresi. Le avvertenze in quanto tali non eliminano i rischi e non possono sostituire le misure atte a prevenire gli infortuni.

	Prima della messa in funzione leggere attentamente e attenersi alle istruzioni per l'uso e alle indicazioni di sicurezza!		Assicurarsi che le altre persone mantengano una distanza di sicurezza sufficiente.
	Attenzione! Una mancata osservanza dei segnali di sicurezza e delle avvertenze applicate sul prodotto nonché delle istruzioni di sicurezza e del manuale di istruzioni può portare a gravi lesioni, persino mortali.		Oggetti scagliati e componenti rotanti possono provocare gravi lesioni.
	Indossare degli occhiali protettivi.		Eeguire interventi di manutenzione, configurazione e pulizia solo a motore spento e con la batteria rimossa.
	Indossare degli otoprotettori.		Pericolo di lesioni! Non allungare mai le mani nei pressi delle lame.
	In caso di produzione di polvere indossare la maschera a protezione delle vie respiratorie!		Pericolo di lesioni a causa del rullo con le lame rotante! Tenere le mani e i piedi lontano dalle aperture quando il prodotto è in funzione.
	Indossare calzature rigide!		Il livello di potenza acustica del prodotto è garantito.
	In caso di capelli lunghi, indossare una retina per raccogliere i capelli.		Batteria agli ioni di litio
	Non esporre il prodotto alla pioggia. Il prodotto può essere stazionato, immagazzinato e azionato solo in condizioni ambientali asciutte.		Il prodotto è conforme alle direttive europee in vigore.

1 Introduzione

Produttore:

Scheppach GmbH
Günzburger Straße 69
89335 Ichenhausen, Germania

Egregio cliente,

Le auguriamo un lavoro piacevole e di successo con il suo nuovo prodotto.

Avvertenza:

Sulla base della legge attualmente in vigore sulla responsabilità per prodotti difettosi, il fabbricante del presente prodotto non risponde dei danni al prodotto in questione o derivanti da esso in caso di:

- Trattamento improprio
- Mancato rispetto delle istruzioni per l'uso
- Riparazioni da parte di terzi, personale tecnico non autorizzato
- Montaggio e sostituzione di pezzi di ricambio non originali
- Utilizzo non conforme

Da osservare:

Prima del montaggio e della messa in funzione, leggere tutto il testo delle istruzioni per l'uso.

Le presenti istruzioni per l'uso le consentono di conoscere il prodotto di sfruttare le sue possibilità d'impiego conformi.

Le istruzioni per l'uso contengono avvertenze importanti su come utilizzare il prodotto in modo sicuro, corretto ed economico e su come evitare i pericoli, risparmiare sui costi di riparazione, ridurre i tempi di inattività ed aumentare l'affidabilità e la durata di vita del prodotto.

Oltre alle disposizioni di sicurezza contenute nelle qui presenti istruzioni per l'uso, è necessario altresì osservare le norme in vigore nel proprio Paese per il prodotto.

Conservare le istruzioni per l'uso vicino al prodotto, protette da sporcizia e umidità in una copertina di plastica. Esse devono essere lette e rispettate attentamente da tutti gli operatori prima di iniziare il lavoro.

Possono lavorare sul prodotto solo persone che sono state istruite sull'uso del prodotto e che sono state informate dei rischi a esso associati.

Oltre alle indicazioni di sicurezza contenute nelle presenti istruzioni per l'uso e alle disposizioni speciali in vigore nel proprio Paese, devono essere rispettate le regole tecniche generalmente riconosciute per l'utilizzo di prodotti simili.

Si declina ogni responsabilità in caso di incidenti o danni dovuti al mancato rispetto delle presenti istruzioni per l'uso e delle indicazioni di sicurezza.

2 Descrizione del prodotto (fig. 1, 3)

1. Interruttore ON/OFF
2. Maniglia
3. Portabatteria
4. Alloggiamento del motore
5. Tubo soffiatore posteriore
6. Tubo soffiatore anteriore
7. Tasto di sblocco (batteria)
8. Batteria*

* = non incluso nel contenuto della fornitura!

3 Contenuto della fornitura (Fig. 1, 3)

Pos. Quanti- Denominazione

Pos.	Quantità	Denominazione
4.	1 x	Alloggiamento del motore
5.	1 x	Tubo soffiatore posteriore
6.	1 x	Tubo soffiatore anteriore
	1 x	Istruzioni per l'uso

4 Impiego conforme alla destinazione d'uso

Il prodotto è concepito per soffiare via e ammucciare le foglie secche o rifiuti da giardino leggeri e piccole impurità sulle superfici e su manti erbosi.

Non soffiare materiali nocivi per la salute!

È consentito impiegare il prodotto solo conformemente alla sua destinazione d'uso. Qualsiasi ulteriore impiego che esuli dalla suddetta finalità non è conforme alla destinazione d'uso. L'utente/l'operatore, e non il produttore, è unico responsabile dei danni o delle lesioni provocati da un uso non conforme.

L'osservanza delle indicazioni di sicurezza, nonché il rispetto delle istruzioni di montaggio e delle indicazioni operative contenute nelle istruzioni per l'uso sono fondamentali al fine di un utilizzo del dispositivo conforme alla destinazione d'uso.

Il personale addetto all'uso e alla manutenzione del prodotto deve possedere una certa dimestichezza con lo stesso ed essere al corrente dei possibili pericoli.

Modifiche al prodotto escludono completamente la responsabilità del produttore per i danni che ne derivano.

Il prodotto può essere utilizzato soltanto con componenti e accessori originali del produttore.

Le disposizioni relative alla sicurezza, al lavoro e alla manutenzione del produttore e le misure indicate nei Dati tecnici devono essere rispettate.

Si prega di osservare che i nostri prodotti non sono destinati a un uso commerciale, artigianale o industriale. Si declina ogni responsabilità qualora il prodotto venga impiegato nel quadro di un'attività commerciale, artigianale, industriale o simili.

Spiegazione delle parole di segnalazione nelle istruzioni per l'uso

PERICOLO

Dicitura di segnalazione indicante la presenza di una situazione imminente di pericolo che, se non viene evitata, porta alla morte o a gravi lesioni.

AVVISO

Dicitura di segnalazione indicante una possibile situazione di pericolo che, se non viene evitata, può portare alla morte o a gravi lesioni.

CAUTELA

Dicitura di segnalazione indicante una possibile situazione di pericolo che, se non viene evitata, può comportare lesioni di lieve o media entità.

ATTENZIONE

Dicitura di segnalazione indicante una possibile situazione di pericolo che, se non viene evitata, potrebbe comportare danni materiali al prodotto o proprietà.

5 Indicazioni di sicurezza

AVVISO

Leggere tutte le indicazioni di sicurezza, le istruzioni, le illustrazioni e i dati tecnici dei quali è dotato questo attrezzo elettrico.

L'inosservanza delle seguenti istruzioni può provocare scosse elettriche, incendi e/o lesioni gravi.

Conservare tutte le indicazioni di sicurezza e le istruzioni per ulteriore consultazione.

Istruzioni:

- Si raccomanda di prendere confidenza con tutti i componenti del prodotto così come con il suo utilizzo corretto, prima di iniziare il lavoro.
- Assicurarsi di essere in grado di disattivare immediatamente il prodotto in caso di emergenza. Un utilizzo improprio può causare gravi lesioni.
- A bambini, persone con facoltà fisiche, sensoriali o psichiche limitate o scarsa esperienza e conoscenza e persone non a conoscenza delle istruzioni è espressamente vietato utilizzare questa macchina. Una limitazione di utilizzo in base all'età può essere prescritto dalle disposizioni locali.
- I bambini devono essere sorvegliati, in modo che non giochino con il prodotto. La pulizia e la manutenzione non possono essere eseguite da bambini.
- Il prodotto non deve essere utilizzato ad altitudini superiori ai 2000 m.
- Leggere attentamente le istruzioni. Prendere confidenza con i dispositivi di controllo e con l'utilizzo corretto della macchina.
- Non permettere mai a bambini o a persone che non abbiano dimestichezza con queste istruzioni di utilizzare la macchina. Normative vigenti in loco potrebbero limitare l'età dell'operatore.
- Non azionare mai la macchina in presenza di persone, soprattutto bambini, o animali.

Preparazione:

- I dispositivi di protezione individuali proteggono la propria salute e quella di altre persone e assicurano un funzionamento corretto del prodotto:
 - Indossare indumenti da lavoro adatti come scarpe robuste con suola antiscivolo, pantaloni lunghi, guanti, occhiali protettivi e otoprotettori. Questi dispositivi devono essere indossati durante l'intero periodo di utilizzo del prodotto. Non utilizzare il prodotto a piedi nudi o indossando sandali. Indossare una protezione delle vie respiratorie per proteggersi dalla polvere.
 - Non indossare indumenti o gioielli che potrebbero essere aspirati. In caso di capelli lunghi, indossare un berretto protettivo. Tenere i capelli lunghi lontani dalle aperture di aspirazione.
- Prestare attenzione alle persone presenti, in particolare bambini, animali, finestre aperte ecc. Il materiale soffiato può essere proiettato verso di loro. Interrompere il lavoro se delle persone sostano nelle vicinanze. Mantenere una distanza di sicurezza di almeno 5 m attorno al proprio corpo.
- Familiarizzare con l'ambiente circostante e prestare attenzione a eventuali pericoli che possono essere coperti dal rumore in fase di lavoro.
- Esaminare la superficie da pulire con attenzione ed eliminare qualsiasi filo metallico, pietra, lattina nonché altri corpi estranei.
- Utilizzare un rastrello e una scopa per smuovere gli scarti prima del soffiaggio.
- Utilizzare tutte le parti del tubo di soffiaggio, in modo che il flusso d'aria possa agire vicino al suolo.
- Inumidire le superfici in caso di presenza di polvere.
- Non utilizzare il prodotto se danneggiato, incompleto o trasformato senza l'autorizzazione del fabbricante. Controllare prima dell'uso lo stato di sicurezza del prodotto, in particolare dell'interuttore.

- Utilizzare il prodotto solo se completamente montato.
- Non mettere mai in funzione il prodotto in presenza di dispositivi di protezione difettosi o coperture di sicurezza mancanti.
- Tenere a mente che l'operatore o utilizzatore è responsabile per incidenti o la messa in pericolo di altre persone o dei loro beni materiali.
- Non indossare indumenti larghi, cravatte o vestiti da cui pendono lacci.
- Mettere in funzione la macchina in una posizione raccomandata e solamente su una superficie solida e piana.
- Non mettere in funzione il prodotto su una superficie lastricata o con ghiaia, poiché il materiale soffiato via potrebbe causare lesioni.
- Prima dell'utilizzo eseguire sempre un'ispezione visiva per garantire che i mezzi di fissaggio siano fissati, che l'alloggiamento non presenti danni e che siano presenti i dispositivi di protezione e schermatura. Sostituire i componenti usurati o danneggiati in kit per preservare l'equilibrio. Sostituire le scritte danneggiate o illeggibili.
- Tenere lontano il viso e il resto del corpo dall'apertura di soffiaggio.
- Non consentire che le mani, altri parti del corpo o indumenti si trovino nelle vicinanze di componenti in movimento.
- Disattivare immediatamente la sorgente di corrente e attendere lo scarico del prodotto, se il flusso d'aria entra in contatto con un oggetto esterno o se il prodotto inizia a produrre rumori insoliti o a vibrare. Rimuovere la batteria e adottare le seguenti misure prima di riavviare e mettere in funzione la macchina:
 - esaminare la presenza di danni;
 - sostituire o riparare i componenti danneggiati;
 - verificare la presenza di parti allentate e serrarle.
- Evitare una postura anomala. Mantenere sempre l'equilibrio per avere una posizione sicura in ogni momento in pendenza. Camminare, non correre.
- Non lavorare mai su una pendenza liscia o scivolosa.
- Non abbandonare mai l'area di lavoro del prodotto se l'attrezzo è acceso o se l'attrezzo non si è ancora fermato completamente.

Funzionamento:

- Non accendere il prodotto se si trova in posizione invertita o comunque non in posizione di lavoro.
- Evitare una messa in funzione accidentale. Assicurarsi che il prodotto sia spento prima di afferrarlo o trasportarlo. Non tenere il dito sull'interruttore del prodotto durante il trasporto, potrebbe causare incidenti.

- Durante il funzionamento, non dirigere il prodotto verso persone, in particolare non puntare il flusso d'aria su occhi e orecchie.
- Durante il lavoro accertarsi di essere in una posizione ben salda, in particolare sui pendii.
- Non allungare il corpo troppo in avanti e fare attenzione a non perdere l'equilibrio.
- Durante il funzionamento tenere occhi, orecchie e mani lontani dalle aperture di ventilazione.
- Non utilizzare il prodotto se si è stanchi o non concentrati, né sotto l'effetto di alcool o farmaci. Fare una pausa al momento giusto durante il lavoro. Attenersi alle regole di buonsenso durante il lavoro. Muoversi lentamente, non correre.
- Un utilizzo prolungato del prodotto può comportare disturbi alla circolazione alle mani, dovuti alle vibrazioni. Si può tuttavia prolungare la durata di utilizzo mediante guanti adatti o pause regolari.
- Lavorare solo durante il giorno o se è presente una buona illuminazione artificiale.
- Arrestare il prodotto e rimuovere la batteria. Assicurarsi che tutti gli elementi mobili siano completamente fuoriusciti e si siano raffreddati:
 - se non si utilizza il prodotto, lo si trasporta o lo si lascia incustodito;
 - prima di eliminare ostruzioni o canali ostruiti,
 - prima dell'ispezione, pulizia o altri interventi sulla macchina.
 - dopo il contatto con corpi estranei o in caso di vibrazione anomala.
- Tenere pulita la sorgente di energia da scarti e altri accumuli per impedire danni o possibili incendi.
- Non ribaltare la macchina con la sorgente di energia in funzione.
- Non utilizzare il prodotto in locali chiusi o scarsamente ventilati.
- Non utilizzare il prodotto in prossimità di liquidi o gas infiammabili. La mancata osservanza può generare pericolo di incendio o di esplosione.
- In caso di incidente o di un'anomalia durante il funzionamento occorre spegnere immediatamente il prodotto e rimuovere la batteria. Per l'eliminazione di guasti fare riferimento al capitolo Risoluzione dei guasti oppure rivolgersi al nostro servizio clienti.
- Muoversi a passo lento, non correre.
- Non mettere mai in funzione il prodotto in presenza di dispositivi di protezione o schermature difettosi o in assenza dei dispositivi di sicurezza.
- In caso di incidente o di un guasto durante il funzionamento, spegnere immediatamente il prodotto. Meditare correttamente le lesioni o consultare un medico. Per l'eliminazione di guasti fare riferimento al capitolo Risoluzione dei guasti oppure rivolgersi al nostro servizio clienti.

Manutenzione e conservazione:

- Verificare ad intervalli regolari il corretto funzionamento e perfetto stato del prodotto per evitare pericoli per l'utilizzatore.
- Sostituire, per motivi di sicurezza, i componenti usurati o danneggiati. Impiegare solo pezzi di ricambio e accessori originali.
- Tenere liberi da materiali gli ingressi dell'aria di raffreddamento.
- Non utilizzare il prodotto se l'interruttore non può essere acceso o spento. Gli interruttori danneggiati devono essere sostituiti presso un'officina di assistenza. Non sovraccaricare il prodotto. Lavorare solo entro il campo di potenza indicato. Non utilizzare macchine poco potenti per lavori impegnativi. Non utilizzare il prodotto per scopi a cui non è destinato.
- Lasciare raffreddare sempre il prodotto prima di immagazzinarlo.

Consiglio:

- Non utilizzare possibilmente la macchina in caso di condizioni meteo avverse, soprattutto in caso di pericolo di fulmini.

Rischi residui

Il prodotto è stato costruito secondo lo stato dell'arte e le regole tecniche di sicurezza riconosciute. Tuttavia, durante il suo impiego, si possono presentare rischi residui.

- Danni all'udito se non si indossano otoprotettori adeguati.
- Danni ai polmoni se non si indossa la protezione respiratoria prescritta.
- Danni agli occhi, se non si indossa una protezione per gli occhi adeguata.
- I rischi residui possono essere minimizzati se si rispettano complessivamente le "Indicazioni di sicurezza", l'"Utilizzo conforme" e le istruzioni per l'uso.
- Utilizzare il prodotto come raccomandato nelle presenti istruzioni per l'uso. In questo modo è possibile garantire che il prodotto funzioni con prestazioni ottimali.
- Inoltre, nonostante tutte le misure precauzionali adottate, possono comunque venirsi a creare dei rischi residui non evidenti.

⚠ AVVISO

Questo attrezzo elettrico genera un campo magnetico durante l'esercizio. Tale campo può danneggiare impianti medici attivi o passivi in particolari condizioni. Per ridurre il rischio di lesioni serie o mortali, si raccomanda alle persone con impianti medici di consultare il proprio medico e il fabbricante dell'impianto medico prima di utilizzare l'attrezzo elettrico.

⚠ AVVISO

In caso di utilizzo prolungato, possono presentarsi problemi di vascolarizzazione nelle mani dell'operatore (fenomeno di Raynaud) a causa delle vibrazioni.

La sindrome di Raynaud è un'angiopatia consistente nella costrizione improvvisa dei piccoli vasi sanguigni delle dita delle mani e dei piedi. Le aree interessate non vengono più irrorate di sangue a sufficienza e per questo motivo diventano estremamente pallide. L'utilizzo frequente di prodotti vibranti può causare danni ai nervi nelle persone che soffrono di problemi di vascolarizzazione (ad es. fumatori, diabetici).

Se si notano delle alterazioni insolite, terminare subito il lavoro e consultare un medico.

⚠ AVVISO

Rispettare le indicazioni di sicurezza e le avvertenze per la carica e l'uso corretto che sono indicate nelle istruzioni per l'uso della vostra batteria e del vostro caricatore della serie gomag 20V. Una descrizione dettagliata del processo di carica e ulteriori informazioni sono reperibili nelle presenti istruzioni separate.

ATTENZIONE

Il prodotto fa parte della serie 20V gomag e può essere utilizzato solo con batterie di questa serie. Le batterie possono essere caricate solo con caricatore di questa serie. Osservare le istruzioni del produttore.

6 Dati tecnici

Soffiatore per foglie a batteria	GO-LAB700
Tensione del motore	20 V 
Numero massimo di giri	22500 min ⁻¹
Velocità dell'aria livello 1	32 m/s (115 km/h)
Velocità dell'aria livello 2	43 m/s (155 km/h)
Volume d'aria max.	516 m ³ /h
Tipo di protezione	IP20
Peso	1,8 kg

Con riserva di modifiche tecniche!

Rumori e vibrazioni

AVVISO

Il rumore può avere un grave impatto sulla salute. Se il rumore del prodotto è superiore a 85 dB, occorre che voi e le persone nelle vicinanze indossiate degli otoprotettori adeguati.

I valori di rumorosità sono stati determinati secondo EN 50636 Allegato CC.

I valori di vibrazione sono stati determinati secondo la EN 50636 Allegato BB.

Valori caratteristici delle emissioni sonore

Pressione sonora misurata $a_{L,pA}$	74,6 dB
Incertezza di misura K_{pA}	3,0 dB
Potenza sonora misurata $a_{L,wA}$	94,1 dB
Incertezza di misura K_{wA}	3,0 dB
Livello di potenza acustica garantita	100 dB

Valori caratteristici delle vibrazioni

Vibrazioni a_h	0,468 m/s ²
Incertezza di misura K_h	1,5 m/s ²

Il valore totale delle vibrazioni indicato e il valore delle emissioni sonore indicato sono stati misurati con un metodo di prova standardizzato e possono essere utilizzati per confrontare un attrezzo elettrico con un altro.

Il valore delle emissioni sonore indicato e il valore totale delle vibrazioni indicato possono essere utilizzati anche per una prima valutazione del carico.

AVVISO

Le emissioni sonore e il valore di emissione delle vibrazioni possono differire dai valori specificati durante l'uso effettivo dell'attrezzo elettrico a seconda del modo in cui l'attrezzo elettrico viene utilizzato e, in particolare, del tipo di pezzo da lavorare su cui si opera.

Provare a mantenere il carico il più basso possibile. Provvedimenti esemplificativi: limitazione del tempo di lavoro. A tal fine è necessario prendere in considerazione tutte le parti del ciclo di lavoro (per esempio, i tempi in cui l'attrezzo elettrico rimane spento, e quelli in cui, è acceso, ma in assenza di carico).

7 Disimballaggio

AVVISO

Il prodotto e i materiali d'imballaggio non sono giocattoli per bambini!

I bambini non devono giocare con i sacchetti di plastica, pellicole e piccole parti! Sussiste il pericolo di ingerimento e soffocamento!

- Aprire l'imballaggio ed estrarre con cautela il prodotto.
- Rimuovere il materiale di imballaggio nonché le staffe di sicurezza per il trasporto e l'imballaggio (se presenti).
- Controllare se il contenuto della fornitura è completo.
- Controllare il prodotto e gli accessori per rilevare l'eventuale presenza di danni dovuti al trasporto. Segnalare immediatamente eventuali danni al corriere che ha consegnato il prodotto. Non si accettano reclami successivi.
- Ove possibile, conservare l'imballaggio fino alla scadenza della garanzia.
- Prima dell'impiego familiarizzare con il prodotto con l'ausilio delle istruzioni per l'uso.
- Utilizzare solo pezzi originali per quanto riguarda accessori e pezzi di ricambio o soggetti ad usura. È possibile acquistare i pezzi di ricambio presso il proprio rivenditore specializzato.
- In caso di ordinazioni, indicare i nostri codici di articoli, il tipo e l'anno di costruzione del prodotto.

8 Montaggio (Fig. 3)

AVVISO

Pericolo di lesioni!

Rimuovere la batteria dall'elettrotensile prima di eseguire qualsiasi operazione sull'elettrotensile (ad es. manutenzione, cambio utensile, ecc.) e durante il trasporto e lo stoccaggio. Se l'interruttore di accensione/spengimento viene azionato involontariamente, sussiste il rischio di lesioni.

8.1 Montaggio del tubo soffiatore posteriore (5) (Fig. 3)

1. Inserire il tubo soffiatore posteriore (5) nell'alloggiamento del motore (4).
2. Per arrestare il tubo soffiatore posteriore (5) sulla base della chiusura a baionetta, ruotare il tubo soffiatore posteriore (5) in senso orario fino all'arresto.

8.2 Montaggio del tubo soffiatore anteriore (6) (Fig. 3)

1. Inserire il tubo soffiatore anteriore (6) nella marcatura della freccia sul tubo soffiatore posteriore (5).
2. Per arrestare il tubo soffiatore anteriore (6) sulla base della chiusura a baionetta, ruotare il tubo soffiatore anteriore (6) in senso orario fino all'arresto.

9 Funzionamento

ATTENZIONE

Prima della messa in funzione è obbligatorio montare completamente il prodotto!

ATTENZIONE

Assicurarsi che la temperatura ambiente non superi i 50°C e non scenda sotto i -20°C durante il lavoro.

ATTENZIONE

Il prodotto fa parte della serie 20V gomag e può essere utilizzato solo con batterie di questa serie. Le batterie possono essere caricate solo con caricatore di questa serie. Osservare le istruzioni del produttore.

9.1 Inserire/estrarre la batteria (8) nel portabatteria (3) (Fig. 2)

Inserire la batteria

1. Spingere la batteria (8) nel portabatteria (3). La batteria (8) scatta in posizione in modo percettibile.

Rimuovere la batteria

1. Premere il pulsante di sblocco (7) della batteria (8) ed estrarla dal portabatteria (3).

9.2 Accensione/spengimento e azionamento del prodotto (Fig. 1)

⚠ AVVISO

Pericolo di lesioni!

Se si dirige il flusso d'aria su persone, animali o oggetti può causare lesioni e danni.

- Allontanare il flusso d'aria dal proprio corpo.
- Non dirigere mai il flusso d'aria su altre persone, animali o oggetti.
- Non soffiare oggetti duri come pietre o rami.

Indicazioni:

Il prodotto dispone di due velocità dell'aria.

1 = bassa.

Per materiale secco leggero, ad es. trucioli, grani e sporco.

2 = alta.

Per materiale duro o bagnato, ad es. foglie secche, erba tagliata, foglie umide.

Il risultato migliore si raggiunge se il prodotto non è azionato direttamente sul fondo, ma leggermente staccato dal fondo e il più possibile su una superficie piana.

1. Sollevare il prodotto dalla maniglia (2).
2. Per accendere il prodotto, portare l'interruttore ON/OFF (1) in posizione "1".
3. Orientare il prodotto a sinistra e a destra.
4. Adeguare la velocità dell'aria durante il lavoro al materiale da soffiare via. Per aumentare la velocità dell'aria, portare l'interruttore ON/OFF (1) in posizione "2".
5. Per spegnere il prodotto, portare l'interruttore ON/OFF (1) in posizione "0".

9.3 Disattivazione per sovraccarico

In caso di sovraccarico il motore si disinserisce automaticamente. Dopo un tempo di raffreddamento (di durata diversa) è possibile inserire nuovamente il motore.

10 Istruzioni di lavoro

- Dirigere il getto d'aria in avanti e spostarsi lentamente per soffiare insieme foglie o scarti di giardino, oppure per rimuoverli da punti di difficile accesso.
- Un determinato livello di inquinamento acustico proveniente da questo prodotto non è evitabile. Rimandare il lavoro rumoroso a fasce orarie approvate e stabilite. Rispettare gli orari di silenzio, se presenti.

11 Pulizia e manutenzione

AVVISO

Lasciare che sia un'officina specializzata ad eseguire operazioni di riparazione e manutenzione non riportati nelle presenti istruzioni per l'uso. Utilizzare solo pezzi di ricambio originali.

Sussiste il pericolo di incidenti! Eseguire sempre le attività di manutenzione e pulizia con la batteria rimossa. Sussiste il pericolo di lesioni! Lasciar raffreddare il prodotto prima di tutti i lavori di manutenzione e pulizia. Gli elementi del motore sono caldi. Sussiste il pericolo di lesioni e di ustioni!

Il prodotto può avviarsi in modo inaspettato e dunque portare a lesioni.

- Rimuovere la batteria.
- Lasciare raffreddare il prodotto.
- Rimuovere l'attrezzo ausiliario.

11.1 Pulizia

1. Mantenere i dispositivi di protezione, le feritoie di ventilazione e l'alloggiamento del motore il più possibile privi di polvere e di sporcizia. Pulire il prodotto strofinando con un panno pulito o soffiando con aria compressa a bassa pressione. Si raccomanda di pulire il prodotto subito dopo ogni utilizzo.
2. Le aperture di ventilazione devono sempre essere libere.
3. Non impiegare detergenti o solventi; questi potrebbero corrodere i componenti in plastica del prodotto. Assicurarsi che non possa penetrare acqua all'interno del prodotto.

11.2 Manutenzione

Il prodotto non necessita di manutenzione.

12 Stoccaggio

Preparazione allo stoccaggio

1. Rimuovere la batteria.
2. Pulire il prodotto e controllare che non sia danneggiato.

Conservare il prodotto e i suoi accessori in un luogo buio, asciutto e al riparo dal gelo, inaccessibile ai bambini.

La temperatura di stoccaggio ottimale è compresa tra 5 e 30 °C.

Conservare il prodotto nella sua confezione originale.

Coprire il prodotto per proteggerlo da polvere o umidità. Conservare le istruzioni per l'uso nei pressi del prodotto.

13 Riparazione e ordine dei pezzi di ricambio

Occorre notare che in questo prodotto i seguenti componenti sono soggetti a naturale usura o usura legata all'uso e sono richiesti i seguenti pezzi come materiali di consumo.

ATTENZIONE

Come da legge di responsabilità sui prodotti, non si è responsabili di danni dovuti a riparazioni improprie o non utilizzo di pezzi di ricambio originali.

Incaricare un servizio clienti o un tecnico specializzato e autorizzato. Lo stesso vale anche per gli accessori.

I pezzi di ricambio e gli accessori sono reperibili presso il nostro Service Center. Scansionare a tal fine il codice QR che si trova in prima pagina.

13.1 Ordine di pezzi di ricambio

In caso di ordinazione di pezzi di ricambio è necessario indicare quanto segue:

- Denominazione del modello
- Numero di articolo
- Dati della targhetta identificativa

Ricambi / Accessori

Batteria GO-ABP 2.0 art. n.:	7909201714
Batteria GO-ABP 4.0 art. n.:	7909201715
Caricatore GO-BC 2.4 N. articolo:	7909201716
Caricatore GO-BC 4.5 N. articolo:	7909201717
Caricatore GO-BC 2.4 twin N. articolo:	7909201718
Caricatore GO-BC 4.5 twin N. articolo:	7909201719

14 Smaltimento e riciclaggio

Avvertenze per l'imballaggio



Il materiale d'imballaggio è riciclabile. Si prega di smaltire gli imballaggi nel rispetto dell'ambiente.

Avvertenze relative alla legge sui dispositivi elettrici ed elettronici (ElektroG)



I dispositivi elettrici ed elettronici usati non rientrano nei rifiuti domestici, ma devono essere trattati e smaltiti in modo separato!

- Le batterie o gli accumulatori utilizzati non integrati nel dispositivo usato devono essere rimossi prima della consegna, senza distruggerli! Il loro smaltimento è regolato dalla legge sulle batterie.
- I proprietari o gli utilizzatori di dispositivi elettrici ed elettronici sono tenuti per legge a restituirli al termine della loro durata utile.
- L'utente finale è responsabile in prima persona per la cancellazione dei suoi dati personali in relazione al dispositivo usato da smaltire!
- Il simbolo del bidone della spazzatura barrato indica che i dispositivi elettrici ed elettronici non possono essere smaltiti insieme ai normali rifiuti domestici.
- I dispositivi elettrici ed elettronici possono essere restituiti gratuitamente presso i seguenti centri:
 - Centri di raccolta e smaltimento di diritto pubblico (ad es. depositi comunali)
 - Punti vendita di dispositivi elettronici (fisici e online), nella misura in cui il distributore sia tenuto al ritiro o lo offra in modo volontario.
 - È possibile consegnare gratuitamente al produttore, senza dovere acquistarlo prima un nuovo dispositivo da questi, fino a tre dispositivi elettronici usati per ogni tipo di dispositivo con una lunghezza del bordo di massimo 25 centimetri, oppure portare il dispositivo presso un altro centro di raccolta autorizzato nelle proprie vicinanze.
 - Altre condizioni di ritiro complementari del produttore e del distributore sono reperibile presso il rispettivo servizio clienti.

- In caso di consegna da parte del produttore di un nuovo dispositivo elettronico presso un privato, quest'ultimo può richiedere il ritiro gratuito del dispositivo elettronico usato, su richiesta dell'utente finale stesso. Contattare a tale proposito il servizio clienti del produttore.
- Quanto esposto si applica solo ad apparecchi installati e distribuiti in un paese dell'Unione Europea e soggetti alla Direttiva europea 2012/19/UE. Nei paesi al di fuori dell'Unione Europea possono applicarsi norme diverse per lo smaltimento di dispositivi elettrici ed elettronici usati.

Note sulle batterie agli ioni di litio



Smontaggio della batteria prima dello smaltimento dell'apparecchio!

- Non gettare la batteria nei rifiuti domestici, nel fuoco (pericolo di esplosione) o nell'acqua. Le batterie danneggiate possono provocare danni all'ambiente e alla propria salute, se fuoriescono vapori o liquidi velenosi.
- Batterie difettose o esaurite devono essere riciclate in base alla direttiva 2006/66/CE.
- Consegnare l'apparecchio e il caricatore presso un centro di raccolta. I componenti in plastica e in metallo utilizzati possono essere smaltiti in modo differenziato e dunque riciclati in modo opportuno.
- Smaltire le batterie quando scariche. Consigliamo di coprire i poli con un nastro adesivo per la protezione da cortocircuito. Non aprire la batteria.
- Smaltire le batterie come da disposizioni locali. Consegnare le batterie a un centro di raccolta delle batterie usate, dove possono essere riciclate in modo ecologico. Chiedere a tale proposito alla società locale di raccolta dei rifiuti.

15 Risoluzione dei guasti

Guasto	Possibile causa	Rimedio
Il prodotto non si avvia o si avvia a potenza ridotta.	La carica della batteria è troppo debole.	Caricare la batteria.
	La batteria non è inserita correttamente.	Spingere la batteria nel portabatteria. La batteria scatta in posizione in modo percettibile.
	Interruttore ON/OFF difettoso.	Rivolgersi al nostro servizio di assistenza clienti.
	Il motore è difettoso.	
Il prodotto funziona in modo discontinuo.	Contatto interno difettoso.	Rivolgersi al nostro servizio di assistenza clienti.
	Interruttore ON/OFF difettoso.	

16 Condizioni di garanzia - Serie 20V gomag

Data di revisione 11/07/2023

Gentile cliente,

I nostri prodotti vengono sottoposti a un rigoroso controllo di qualità. Se nonostante ciò un prodotto non dovesse funzionare correttamente, ci dispiace molto e vi chiediamo di contattare il nostro servizio di assistenza all'indirizzo indicato di seguito. Saremo lieti di assistervi anche telefonicamente tramite il numero di assistenza. Le seguenti istruzioni hanno lo scopo di aiutarvi a garantire un'elaborazione e una liquidazione senza problemi in caso di reclamo.

Per la rivendicazione dei diritti di garanzia vale quanto segue:

1. **Le presenti condizioni di garanzia** regolano i nostri servizi di garanzia supplementare del produttore per gli acquirenti (consumatori finali privati) di nuovi prodotti. I diritti di garanzia previsti dalla legge non sono interessati dalla presente garanzia. Per questi ultimi è responsabile il rivenditore presso il quale è stato acquistato il prodotto.
2. **L'assistenza in garanzia** si estende esclusivamente ai difetti di un prodotto nuovo acquistato dal cliente che si basano su un difetto di materiale o di fabbricazione e si limita - a nostra discrezione - alla riparazione gratuita di tali difetti o alla sostituzione del prodotto (se necessario anche alla sostituzione con un modello successivo). I prodotti o le parti sostituite diventano di nostra proprietà. Si prega di notare che i nostri prodotti non sono progettati per uso commerciale, artigianale o professionale. Una richiesta di garanzia non è pertanto valida se il prodotto è stato utilizzato in operazioni commerciali, artigianali o industriali entro il periodo di garanzia o è stato sottoposto a sollecitazioni equivalenti.
3. **Sono esclusi dalla nostra garanzia:**
 - Danni al prodotto causati dall'inosservanza delle istruzioni di montaggio, da un'installazione non corretta, dall'inosservanza delle istruzioni per l'uso (ad esempio, collegamento a una tensione di rete o a un tipo di corrente non corretti) o delle norme di manutenzione e sicurezza o dall'uso del prodotto in condizioni ambientali non idonee, nonché dalla mancanza di cura e manutenzione.
 - Danni al prodotto causati da un uso improprio o non corretto (come il sovraccarico del prodotto o l'utilizzo di strumenti o accessori non approvati), dalla penetrazione di corpi estranei nel prodotto (come sabbia, pietre o polvere), da danni dovuti al trasporto, dall'uso della forza o da influenze esterne (come i danni causati dalla caduta).
 - Danni al prodotto o a parti del prodotto dovuti a normale usura (dovuta al funzionamento) o altra usura naturale, nonché danni e/o usura di parti soggette a usura.

- Difetti del prodotto causati dall'uso di accessori, supplementi o parti di ricambio che non sono parti originali o che non vengono utilizzati come previsto.
 - Prodotti sui quali sono state apportate modifiche o cambiamenti.
 - Scostamenti di lieve entità dalle condizioni nominali, che sono insignificanti per il valore e l'utilizzabilità del prodotto.
 - Prodotti su cui sono state effettuate riparazioni o interventi non autorizzati, in particolare da parte di terzi non autorizzati.
 - Se la marcatura sul prodotto o le informazioni di identificazione del prodotto (adesivo della macchina) sono mancanti o illeggibili.
 - Prodotti che presentano un forte imbrattamento e che quindi vengono rifiutati dal personale di assistenza.
 - Le richieste di risarcimento danni e i danni conseguenti sono generalmente esclusi dalla presente garanzia.
4. **Il periodo di garanzia** è normalmente di **5 anni** (12 mesi per le batterie / batterie ricaricabili) e inizia con la data di acquisto del prodotto. È determinante la data riportata sulla ricevuta d'acquisto originale. I reclami in garanzia devono essere presentati immediatamente dopo l'accertamento delle condizioni dell'apparecchio. È esclusa la rivendicazione di diritti di garanzia dopo la scadenza del periodo di garanzia. La riparazione o la sostituzione del prodotto non comporta un'estensione del periodo di garanzia, né l'avvio di un nuovo periodo di garanzia per il prodotto o per i pezzi di ricambio installati. Questo si applica anche all'uso di un servizio in loco. Il prodotto interessato deve essere presentato o inviato al centro di assistenza clienti in condizioni di buona pulizia generale, insieme a una copia della ricevuta d'acquisto, contenente i dati relativi alla data di acquisto e alla denominazione del prodotto. Se un prodotto viene restituito incompleto, senza il contenuto della fornitura completo, il valore degli accessori mancanti verrà detratto in caso di sostituzione del prodotto o di rimborso. I prodotti parzialmente o completamente smontati non possono essere accettati come richiesta di garanzia. In caso di reclamo ingiustificato o al di fuori del periodo di garanzia, l'acquirente dovrà generalmente sostenere le spese di trasporto e il rischio di trasporto. **Si prega di segnalare preventivamente un reclamo in garanzia al centro di assistenza (vedi sotto).** Di norma, si concorda che il prodotto difettoso con una breve descrizione del guasto venga inviato tramite spedizione di ritorno organizzata o - in caso di riparazione al di fuori del periodo di garanzia - sufficientemente affrancata, rispettando le linee guida per l'imballaggio e la spedizione appropriati, all'indirizzo di assistenza indicato di seguito. **Per motivi di sicurezza, al momento della restituzione il prodotto (a seconda del modello) deve essere privo di qualsiasi materiale operativo.** Il prodotto inviato al nostro Centro di assistenza deve essere imballato in modo

da evitare danni al prodotto oggetto del reclamo durante il trasporto. Dopo la riparazione/sostituzione, vi restituirò il prodotto gratuitamente. Se i prodotti non possono essere riparati o sostituiti, a nostra esclusiva discrezione potrà essere rimborsato un importo pari al prezzo di acquisto del prodotto difettoso, tenendo conto di eventuali detrazioni per usura. Queste prestazioni di garanzia sono a beneficio del solo acquirente privato originale e non sono cedibili o trasferibili.

5. **Estensione del periodo di garanzia a 10 anni:** Scheppach offre un'ulteriore estensione della garanzia di 5 anni sui prodotti della serie gomag 20V. In questo modo il periodo di garanzia totale per questi prodotti sale a 10 anni. Sono escluse le batterie / batterie ricaricabili, i caricabatterie e gli accessori. È possibile usufruire di questa estensione della garanzia registrando online il prodotto Scheppach di questa gamma sul sito <https://garantie.scheppach.com> entro 30 giorni dalla data di acquisto. Dopo la registrazione online, riceverete la conferma dell'estensione della garanzia relativa all'articolo.
6. **Per presentare una richiesta di garanzia**, si prega di contattare il nostro **Centro di assistenza**.

Utilizzare preferibilmente il modulo presente sulla nostra homepage: <https://www.scheppach.com/de/service>

Non inviateci alcun prodotto senza aver prima contattato e registrato il nostro Centro Assistenza.

Il contatto iniziale con il nostro Centro di assistenza è un requisito obbligatorio per presentare una richiesta di garanzia. Le richieste di garanzia devono essere presentate entro 14 giorni dalla scoperta del difetto prima della scadenza del periodo di garanzia. A tal fine, sono necessari lo scontrino d'acquisto originale e, se del caso, la conferma dell'estensione della garanzia relativa all'articolo.

7. **Tempo di elaborazione** - Di norma, elaboriamo i reclami entro 14 giorni dal ricevimento nel nostro Centro di assistenza. Se, in casi eccezionali, il tempo di elaborazione indicato viene superato, vi informeremo tempestivamente.
8. **Le parti soggette a usura sono generalmente escluse dalla garanzia!** - Per parti soggette a usura si intendono: a) le batterie/accumulatori forniti, collegati e/o installati, nonché b) tutte le parti soggette a usura dipendenti dal modello (tra cui cinghie, lame per sega, inserti, mole, filtri, spazzole di carbone ecc.). La garanzia non copre le batterie o gli accumulatori scarichi o danneggiati nell'alloggiamento e/ o nei terminali della batteria.
9. **Preventivo di spesa** - I prodotti non coperti o non più coperti dalla garanzia saranno riparati a pagamento. Su richiesta al nostro Centro di assistenza, è possibile inviare i prodotti difettosi per una stima dei costi e, se necessario, dare al Centro di

assistenza l'approvazione scritta (per posta, via email) per la riparazione. Senza l'approvazione della riparazione non si procederà ad alcuna ulteriore elaborazione.

10. **Non è possibile far valere altre rivendicazioni** oltre a quelli sopra menzionati.

Le condizioni di garanzia sono valide solo nella versione in vigore al momento del reclamo e, se necessario, possono essere prelevate dalla nostra homepage (www.scheppach.com).

In caso di traduzioni, fa sempre fede la versione tedesca.

Scheppach GmbH - Günzburger Str. 69 - 89335 Ichenhausen (Germania)

Telefono: +800 4002 4002 -

E-mail: customerservice.IT@scheppach.com -

Internet: <https://www.scheppach.com>

Ci riserviamo il diritto di apportare modifiche alle presenti condizioni di garanzia in qualsiasi momento e senza preavviso.

17 Dichiarazione di conformità UE

Dichiarazione di conformità originale

Produttore:

Scheppach GmbH
Günzburger Straße 69
D-89335 Ichenhausen

Dichiariamo sotto la nostra esclusiva responsabilità che il prodotto qui descritto è conforme alle direttive e alle norme vigenti.

Marchio: **gomag**
Denominazione: **SOFFIATORE PER FOGLIE A**
art.: **BATTERIA**
GO-LAB700
N. art. **39121029982**

Direttive UE:

2014/30/UE, 2006/42/CE, 2011/65/UE, 2000/14/CE_2005/88/UE *

* L'oggetto della dichiarazione, sopra descritto, soddisfa le disposizioni della Direttiva 2011/65/UE del Parlamento Europeo e del Consiglio dell'8 giugno 2011, sulla restrizione nell'utilizzo di determinate sostanze pericolose negli apparecchi elettrici ed elettronici.

Norme applicate:

EN 60335-1:2012/A15:2021; EN 50636-2-100:2014; EN 62233:2008; EN IEC 55014-1:2021; EN IEC 55014-2:2021; EN ISO 12100:2010

2000/14/CE_2005/88/CE

Livello di potenza acustica 100 dB
garantito (L_{WA}):
Livello di potenza sonora 94,1 dB
misurato (L_{WA}):

Responsabile per la documentazione:

David Rümpelein
Günzburger Str. 69
D-89335 Ichenhausen
Ichenhausen, 27.09.2023

Simon Schünk
Division Manager Product Center

Andreas Pecher
Head of Project Management

Índice

1	Introducción.....	55
2	Descripción del producto (figs. 1, 3).....	55
3	Volumen de suministro (fig. 1, 3).....	55
4	Uso previsto.....	55
5	Indicaciones de seguridad.....	56
6	Datos técnicos.....	58
7	Desembalaje.....	59
8	Montaje (fig. 3).....	59
9	Manejo.....	60
10	Indicaciones de trabajo.....	60
11	Limpieza y mantenimiento.....	61
12	Almacenamiento.....	61
13	Reparación y pedido de piezas de repuesto.....	61
14	Eliminación y reciclaje.....	61
15	Solución de averías.....	62
16	Condiciones de garantía - Serie 20 V gomag.....	63
17	Declaración de conformidad UE.....	65
18	Plano de explosión.....	66

Explicación de los símbolos del producto

Este manual utiliza símbolos para llamar su atención sobre los posibles riesgos. Los símbolos de seguridad y explicaciones que acompañan a estos deben ser comprendidos perfectamente. Las propias advertencias no descartan ningún riesgo y no sustituyen las medidas correctas para prevenir accidentes.

	Antes de la puesta en marcha, lea y siga el manual de instrucciones, así como las indicaciones de seguridad.		Asegúrese de que otras personas mantengan una distancia de seguridad satisfactoria.
	¡Atención! La inobservancia de las señales de seguridad e indicaciones de advertencia adheridas al producto y de las indicaciones de seguridad y manejo puede provocar lesiones graves o incluso la muerte.		Los objetos que salen despedidos y las piezas giratorias pueden producir lesiones graves.
	Use gafas de protección.		Los trabajos de mantenimiento, reequipamiento, ajuste y limpieza únicamente deben realizarse con el motor detenido y la batería retirada.
	Utilice protección auditiva.		Peligro de lesiones. Nunca acerque las manos a las cuchillas.
	En caso de formación de polvo, llevar protección respiratoria.		¡Peligro de lesiones por el cilindro de cuchillas en rotación! No introduzca las manos ni los pies en las aberturas cuando el producto esté en marcha.
	Llevar calzado robusto		Nivel de potencia acústica garantizado del producto.
	En caso de tener el cabello largo, utilice una red para el pelo.		Batería de iones de litio
	No exponga el producto a la lluvia. El producto solo se puede colocar, almacenar y utilizar en condiciones ambientales secas.		El producto cumple con las normativas europeas vigentes.

1 Introducción

Fabricante:

Schepbach GmbH
Günzburger Straße 69
D-89335 Ichenhausen (Alemania)

Estimado cliente:

Esperamos que el trabajo con su nuevo producto sea muy satisfactorio y fructífero.

Nota:

El fabricante de este producto, de acuerdo con la legislación alemana de responsabilidad sobre productos, no se hace responsable de los daños originados en este producto o causados por éste en los siguientes casos:

- Tratamiento incorrecto
- Inobservancia del manual de instrucciones
- Reparaciones efectuadas por personal técnico no autorizado, ajeno a nuestra empresa
- Montaje y sustitución de piezas de repuesto no originales
- Uso no conforme a lo previsto

Observe lo siguiente:

Lea antes del montaje y de la puesta en marcha el texto completo del presente manual de instrucciones.

El presente manual de instrucciones tiene como fin facilitarle los conocimientos necesarios sobre su producto y que pueda aprovechar sus posibilidades de uso conforme a las previstas.

El manual de instrucciones incluye importantes indicaciones sobre cómo debe trabajar con el producto de forma segura, competente y rentable y cómo puede evitar peligros, ahorrar costes por reparaciones, reducir los tiempos de inactividad y aumentar la fiabilidad y la vida útil del producto.

Además de las normas de seguridad incluidas en este manual de instrucciones, se deberán observar estrictamente las prescripciones vigentes en su país para el funcionamiento del producto.

Conserve el manual de instrucciones en una funda de plástico protegido del polvo y la humedad en el producto. Este deberá ser leído y observado estrictamente por cada persona empleada antes de comenzar a trabajar por primera vez.

En el producto solo deben trabajar personas instruidas en su manejo y familiarizadas con los peligros que este conlleva.

Además de las indicaciones de seguridad incluidas en el presente manual de instrucciones y las prescripciones especiales vigentes en su país, deberán observarse las normas técnicas generalmente reconocidas para el funcionamiento de producto de estructura similar.

Declinamos cualquier responsabilidad de posibles accidentes o daños que puedan producirse por no obedecer las presentes instrucciones e indicaciones de seguridad.

2 Descripción del producto (figs. 1, 3)

1. Interruptor de conexión/desconexión
2. Asidero
3. Soporte de la batería
4. Carcasa del motor
5. Tubo de soplado trasero
6. Tubo de soplado delantero
7. Botón de desbloqueo (batería)
8. Batería*

* = no incluido en el volumen de suministro.

3 Volumen de suministro (fig. 1, 3)

Pos.	Cantidad	Denominación
4.	1 ×	Carcasa del motor
5.	1 ×	Tubo de soplado trasero
6.	1 ×	Tubo de soplado delantero
	1 ×	Manual de instrucciones

4 Uso previsto

El producto está diseñado para soplar y amontonar hojas secas o residuos ligeros de jardín y suciedad ligera en superficies pavimentadas y céspedes.

No soplar materiales nocivos para la salud.

El producto solo debe utilizarse para el uso previsto. Se considerará inapropiado cualquier uso que vaya más allá. Los daños o lesiones de cualquier tipo producidos a consecuencia de lo anterior serán responsabilidad del usuario/operario, no del fabricante.

El cumplimiento de las indicaciones de seguridad también forma parte del uso conforme al previsto, al igual que el manual de montaje y las instrucciones de funcionamiento en el manual de instrucciones.

Las personas que se ocupen del manejo y uso del producto deben estar familiarizadas con este e informadas sobre los posibles peligros.

Si el usuario hiciera modificaciones en el producto, el fabricante no se responsabilizará de ningún daño que ello pueda causar.

El producto debe usarse únicamente con piezas y accesorios originales del fabricante.

Deben observarse las prescripciones de seguridad, trabajo y mantenimiento del fabricante, así como las dimensiones indicadas en los Datos técnicos.

Recuerde que nuestros productos no están diseñados para usos comerciales, artesanales ni industriales. No concedemos ningún tipo de garantía si se utiliza el producto en empresas comerciales, artesanales o industriales, ni en actividades de características similares.

Explicación de las palabras de señalización en las instrucciones de uso

PELIGRO

Palabra de advertencia para indicar una situación de peligro inminente que, de no evitarse, provocará la muerte o lesiones graves.

ADVERTENCIA

Palabra de advertencia para indicar una situación potencialmente peligrosa que, de no evitarse, podría provocar la muerte o lesiones graves.

PRECAUCIÓN

Palabra de advertencia para indicar una situación potencialmente peligrosa que, de no evitarse, podría provocar lesiones leves o moderadas.

ATENCIÓN

Palabra de advertencia para indicar una situación potencialmente peligrosa que, de no evitarse, podría provocar daños materiales al producto o a la propiedad.

5 Indicaciones de seguridad

ADVERTENCIA

Lea todas las indicaciones de seguridad, instrucciones, ilustraciones y datos técnicos que acompañan a esta herramienta eléctrica.

Si no se respetan las siguientes instrucciones, puede producirse una descarga eléctrica, un incendio y/o lesiones graves.

Conserve todas las indicaciones de seguridad e instrucciones para futuros usos.

Instrucción:

- Familiarícese con todas las piezas del producto y con su correcto funcionamiento antes de empezar a trabajar.
- Asegúrese de poder detener el producto inmediatamente en caso de emergencia. Un uso inadecuado puede provocar lesiones graves.

- Nunca deben utilizar la máquina los niños, las personas con capacidades físicas, sensoriales o mentales limitadas o la experiencia y los conocimientos insuficientes, o aquellas personas que no estén familiarizadas con las instrucciones. La normativa local puede establecer una restricción de edad para los usuarios.
- Se debe vigilar a los niños para que no jueguen con el producto. La limpieza y el mantenimiento no deben llevarse a cabo por niños.
- El producto no debe utilizarse en sitios con una altitud superior a 2000 m.
- Lea las instrucciones cuidadosamente. Familiarícese con los dispositivos de control y el uso correcto de la máquina.
- Nunca permita nunca que niños o personas que no estén familiarizados con estas instrucciones utilicen la máquina. Las normativas locales pueden limitar la edad del operario.
- No utilice nunca la máquina cuando haya personas, especialmente niños, o animales cerca.

Preparación:

- Los equipos de protección personal protegen su salud y la de otras personas, y aseguran el funcionamiento correcto del producto:
 - Use ropa de trabajo adecuada, como calzado fuerte con suelas antideslizantes, un pantalón largo de tela robusta, guantes, gafas de protección y protección auditiva. Llévela durante todo el tiempo que utilice el producto. No emplee bajo ningún concepto el producto si está descalzo o lleva sandalias descubiertas. Llevar protección respiratoria para protegerse del polvo.
 - No lleve ropa ni adornos que puedan ser aspirados en la entrada de aire. En caso de tener el cabello largo, cúbralo con un gorro protector. Mantenga el pelo alejado de los orificios de aspiración.
- Tenga cuidado con las personas, especialmente los niños, los animales domésticos, las ventanas abiertas, etc., ya que el material soplado podría ser arrojado hacia ellos. Interrumpa el trabajo si hay alguien cerca. Mantenga una distancia de seguridad de 5 m en torno a usted.
- Familiarícese con su entorno y examine los posibles riesgos que quizá no pueda oír durante la realización del trabajo.
- Examine cuidadosamente la superficie que vaya a limpiar y elimine de ella cualquier alambre, piedra, lata y otros cuerpos extraños.
- Utilice rastrillos y escobas para ablandar los restos antes de soplarlos.
- Utilice todas las partes del tubo de soplado para permitir que el flujo de aire circule cerca del suelo.
- Humedezca ligeramente las superficies con mucho polvo.

- No trabaje con un producto dañado, incompleto o remodelado sin la autorización del fabricante. Compruebe el estado de seguridad del producto antes de utilizarlo, especialmente del interruptor.
- Utilice el producto solo si se halla completamente montado.
- No utilice nunca el producto con cubiertas de protección o dispositivos de protección defectuosos o sin ellos.
- Tenga en cuenta que el operador o usuario es responsable de cualquier accidente o peligro para otras personas o sus bienes.
- Evite usar ropa holgada o ropa con cordones desatados o corbata.
- Utilice la máquina en la posición recomendada y solo sobre una superficie estable y plana.
- No utilice el producto sobre una superficie adoquinada o de grava donde el material soplado pueda causar lesiones.
- Realice siempre una inspección visual antes de usar el producto para comprobar que elementos de fijación estén bien sujetos, que la carcasa no presente daños y que los dispositivos de protección y los blindajes de protección estén en su sitio. Sustituya los componentes desgastados o dañados por lotes para mantener el equilibrio. Sustituya las etiquetas dañadas o ilegibles.
- Mantenga alejada la cara y el cuerpo de la abertura de soplado.
- No coloque nunca las manos ni otras partes del cuerpo, ni la ropa cerca de las piezas móviles.
- Desconecte inmediatamente la fuente de alimentación y espere a que el producto se haya detenido, si el flujo de aire choca con un objeto extraño o si el producto empieza a hacer ruidos extraños o a vibrar. Retire la batería y siga los siguientes pasos antes de reiniciar y poner en funcionamiento la máquina:
 - inspeccione si hay daños;
 - sustituya o repare las piezas dañadas;
 - compruebe si hay piezas sueltas y apriételas.
- Evite posturas forzadas. Mantenga siempre el equilibrio para pisar con seguridad en las pendientes en todo momento. Camine, no corra.
- Nunca trabaje en una pendiente lisa ni resbaladiza.
- No abandone nunca el área de trabajo del producto estando este encendido o sin que aún se haya detenido por completo.

Utilización:

- No encienda el producto cuando este se halle invertido o no se encuentre en la posición de trabajo.
- Evite una puesta en marcha accidental. Asegúrese de que el producto esté desconectado antes de cogerlo o transportarlo. Transportar el producto con el dedo colocado sobre el interruptor puede provocar accidentes.
- No dirija el producto hacia las personas durante el funcionamiento, en particular, no dirija el chorro de aire a los ojos ni a los oídos.
- Asegúrese de mantener una posición estable durante el trabajo, sobre todo en las pendientes.
- No estire demasiado el cuerpo y tenga cuidado de no perder el equilibrio.
- Mantenga los ojos, los oídos y las manos alejados de los orificios de ventilación durante el funcionamiento.
- No trabaje con el producto si está cansado o no se puede concentrar, o si está bajo el efecto de alcohol o medicamentos. Realice siempre una pausa en el trabajo a su debido tiempo. Trabaje de manera sensata. Muévase despacio, no corra.
- Un uso prolongado del producto puede provocar problemas circulatorios en las manos inducidos por las vibraciones. Sin embargo, puede prolongar la duración del uso poniéndose unos guantes adecuados o haciendo descansos regulares.
- Trabaje únicamente a la luz del día o con buena iluminación artificial.
- Detenga el producto y retire la batería. Asegúrese de que todas las piezas móviles estén completamente detenidas y frías:
 - cuando no utilice el producto, lo vaya a transportar o si lo deja sin vigilancia;
 - antes de eliminar una obstrucción o canales obstruidos;
 - antes de realizar una comprobación, limpieza o trabajos especiales en la máquina;
 - tras el contacto con cuerpos extraños o al detectar una vibración anormal.
- Mantenga la fuente de alimentación libre de basura y otras acumulaciones para evitar daños o un posible incendio.
- No incline la máquina con la fuente de alimentación en funcionamiento.
- No utilice el producto en salas cerradas o con una ventilación inadecuada.
- No use el producto cerca de líquidos o gases inflamables. En caso de inobservancia, existe peligro de explosión.
- Si se produce un accidente o una avería durante el funcionamiento, apague el producto inmediatamente y retire la batería del mismo. Para eliminar averías, lea el capítulo Solución de averías o póngase en contacto con nuestro servicio técnico.
- Camine siempre lentamente, no corra.
- No utilice nunca el producto con dispositivos de protección o blindajes defectuosos, o sin los dispositivos de seguridad.
- Si se produce un accidente o una avería durante el funcionamiento, apague el producto inmediatamente. Trate las lesiones adecuadamente o busque

atención médica. Para eliminar averías, lea el capítulo Solución de averías o póngase en contacto con nuestro servicio técnico.

Mantenimiento y conservación:

- Compruebe periódicamente el funcionamiento y la integridad del producto para evitar riesgos para los operarios.
- Por motivos de seguridad, sustituya los componentes desgastados o dañados. Utilice únicamente piezas de repuesto y accesorios originales.
- Mantenga libres de suciedad los orificios del aire de refrigeración.
- No utilice el producto si el interruptor no realiza la conexión o desconexión. Los interruptores dañados deben sustituirse en un taller de servicio al cliente. No sobrecargue su producto. Trabaje únicamente en el rango de potencia indicado. No utilice máquinas de baja potencia para trabajos difíciles. No utilice su producto para fines distintos del uso previsto.
- Deje siempre que el producto se enfríe antes de guardarlo.

Recomendación:

- Evite utilizar la máquina en condiciones ambientales desfavorables, especialmente en caso de relámpagos.

Riesgos residuales

El producto se ha construido de acuerdo con los últimos avances tecnológicos y las reglas técnicas de seguridad reconocidas. Aun así, pueden emanar determinados riesgos residuales durante el trabajo.

- Lesiones auditivas, cuando se utiliza sin la protección auditiva obligatoria.
- Lesiones pulmonares al utilizar el producto sin la protección respiratoria prescrita.
- Daños en los ojos al utilizar el producto sin la protección ocular prescrita.
- Los riesgos residuales pueden minimizarse si se tienen en cuenta las "indicaciones de seguridad" y el "uso previsto", así como el "manual de instrucciones".
- Utilice el producto tal y como se recomienda en este manual de instrucciones. De este modo conseguirá que su producto brinde el mejor rendimiento.
- Además, a pesar de todas las precauciones adoptadas puede seguir habiendo riesgos residuales no evidentes.

ADVERTENCIA

Esta herramienta eléctrica produce un campo electromagnético mientras funciona. Este campo puede perjudicar bajo circunstancias concretas implantes médicos activos o pasivos. Con el fin de reducir el peligro de lesiones graves o mortales, recomendamos a las personas con implantes médicos que consulten tanto a su médico como al fabricante del implante médico antes de manejar la herramienta eléctrica.

ADVERTENCIA

Si se usa para trabajos más prolongados, las vibraciones pueden causar alteraciones del riego sanguíneo en las manos de la persona que la use (fenómeno de Raynaud).

El fenómeno de Raynaud es una enfermedad de los vasos sanguíneos que produce espasmos en los capilares de los dedos de manos y pies. Las zonas afectadas dejan de recibir suficiente sangre y a causa de ello se ponen muy pálidas. El uso frecuente de productos que vibran puede causar daños neurológicos en personas que no tienen un buen riego sanguíneo (p. ej., en las personas fumadoras o diabéticas).

Si nota alguna dolencia extraordinaria, deje inmediatamente de trabajar y llame a un médico.

ADVERTENCIA

Tenga en cuenta las indicaciones de seguridad y las instrucciones para la carga y el uso correcto que se proporcionan en el manual de instrucciones de su batería y el cargador de la serie gomag de 20 V. Puede encontrar una descripción detallada del proceso de carga y más información en este manual.

ATENCIÓN

El producto forma parte de la serie gomag de 20 V y solo puede utilizarse con baterías de esta serie. Las baterías solo pueden cargarse con cargadores de esta serie. Observe las instrucciones del fabricante.

6 Datos técnicos

Soplador de hojas de batería	GO-LAB700
Tensión del motor	20 V
Número de revoluciones máx.	22 500 min ⁻¹
Velocidad del aire nivel 1	32 m/s (115 km/h)
Velocidad del aire nivel 2	43 m/s (155 km/h)
Volumen de aire máx.	516 m ³ /h
Tipo de protección	IP20
Peso	1,8 kg

Reservado el derecho a introducir modificaciones técnicas.

Ruidos y vibraciones

ADVERTENCIA

El ruido puede tener consecuencias graves para su salud. Si el ruido de la máquina supera los 85 dB, póngase una protección auditiva adecuada y asegúrese de que las personas que se encuentren cerca hagan lo mismo.

Los valores de ruido han sido determinados con respecto a la norma EN 50636, Anexo CC.

Los valores de emisión de ruidos se han determinado conforme a la norma EN 50636, Anexo BB.

Valores característicos de ruido

Presión sonora medida L_{pA}	74,6 dB
Inseguridad de medición K_{pA}	3,0 dB
Potencia sonora medida L_{WA}	94,1 dB
Inseguridad de medición K_{WA}	3,0 dB
Potencia de sonido garantizada	100 dB

Valores característicos de vibración

Vibración a_n	0,468 m/s ²
Inseguridad de medición k_h	1,5 m/s ²

El valor total de vibración indicado y el valor de emisión de ruidos indicado se han medido siguiendo un proceso de comprobación normalizado y pueden utilizarse para comparar una herramienta eléctrica con otra.

El valor de emisión de ruidos indicado y el valor total de vibración indicado también se pueden emplear para realizar una evaluación preliminar de la carga.

ADVERTENCIA

Las emisiones de ruido y el valor de emisión de vibraciones pueden diferir de los valores indicados durante el uso real de la herramienta eléctrica, dependiendo del tipo y modo de uso de la misma, especialmente, del tipo de pieza de trabajo con el que se trabaje.

Intente mantener lo más baja posible la carga. Medida a modo de ejemplo: limitación del tiempo de trabajo. Para ello, deben tenerse en cuenta todas las fracciones de los ciclos de funcionamiento (por ejemplo, tiempos en los que la herramienta eléctrica se encuentra desconectada, y tiempos en los que se encuentra conectada, pero funcionando sin carga).

7 Desembalaje

ADVERTENCIA

El producto y los materiales de embalaje no son aptos como juguetes para niños.

Los niños no deben jugar con bolsas de plástico, láminas o piezas pequeñas. Existe peligro de atragantamiento y asfixia.

- Abra el embalaje y extraiga el producto cuidadosamente.
- Retire el material de embalaje y los seguros de embalaje y transporte (si los hubiera).
- Compruebe la integridad del volumen de suministro.
- Compruebe que no haya daños de transporte en el producto y en los componentes de los accesorios. Notifique de inmediato cualquier daño detectado a la empresa de transporte encargada de entregar el producto. Las reclamaciones realizadas posteriormente no serán atendidas.
- Conserve el embalaje por si fuera preciso hasta la extinción del período de garantía.
- Familiarícese con el producto antes de su uso con ayuda del manual de instrucciones.
- Emplee únicamente piezas originales para los accesorios, las piezas de desgaste y piezas de repuesto. Puede encargar las piezas de repuesto a su proveedor técnico.
- Indique en los pedidos nuestro número de artículo, el tipo de producto y su año de construcción.

8 Montaje (fig. 3)

ADVERTENCIA

Peligro de lesiones

Retire la batería de la herramienta eléctrica antes de realizar cualquier trabajo en la misma (por ejemplo, mantenimiento, cambio de herramienta, etc.) y al transportarla y guardarla. Existe riesgo de lesiones si se acciona involuntariamente el interruptor de encendido/apagado.

8.1 Monte el tubo de soplado trasero (5) (fig. 3)

1. Inserte el tubo de soplado trasero (5) en la carcasa del motor (4).
2. Para bloquear el tubo de soplado trasero (5) mediante el cierre de bayoneta, gire el tubo de soplado trasero (5) en el sentido de las agujas del reloj hasta el tope.

8.2 Monte el tubo de soplado delantero (6) (fig. 3)

1. Coloque el tubo de soplado delantero (6) en el tubo de soplado trasero (5) en la marca de la flecha.
2. Para bloquear el tubo de soplado delantero (6) mediante el cierre de bayoneta, gire el tubo de soplado delantero (6) en el sentido de las agujas del reloj hasta el tope.

9 Manejo

ATENCIÓN

Antes de la puesta en marcha, es imprescindible montar por completo el producto.

ATENCIÓN

Asegúrese de que la temperatura ambiente no supere los 50 °C y no descienda por debajo de -20 °C durante el trabajo.

ATENCIÓN

El producto forma parte de la serie gomag de 20 V y solo puede utilizarse con baterías de esta serie. Las baterías solo pueden cargarse con cargadores de esta serie. Observe las instrucciones del fabricante.

9.1 Coloque/retire la batería (8) del soporte de la batería (3) (fig. 2)

Colocar la batería

1. Coloque la batería (8) en el soporte de la batería (3). La batería (8) debe encajar de forma audible.

Retirar la batería

1. Pulse el botón de desbloqueo (7) de la batería (8) para sacar la batería de su soporte (3).

9.2 Conexión/desconexión y manejo del producto (fig. 1)

⚠ ADVERTENCIA

Peligro de lesiones

Dirigir el flujo de aire hacia personas, animales u objetos puede provocar lesiones y daños.

- Dirija el flujo de aire lejos de usted.
- No dirija nunca el flujo de aire hacia otras personas, animales u objetos.
- No sople objetos duros como piedras o ramas.

Notas:

El producto tiene dos velocidades de aire

1 = baja.

Para material ligero y seco, como virutas, granos y su-
ciedad.

2 = alta.

Para material pesado o húmedo, p. ej., hojas secas, re-
cortes de hierba y hojas mojadas.

El mejor resultado se obtiene si no se hace funcionar el
producto directamente sobre el suelo, sino ligeramente
alejado del mismo y en un ángulo plano si es posible.

1. Levante el producto por el asidero (2).
2. Para conectar el producto, coloque el interruptor de
encendido/apagado (1) en la posición "1".
3. Gire el producto hacia la izquierda y hacia la dere-
cha.
4. Ajuste la velocidad del aire durante el trabajo al ma-
terial que se va a soplar. Para aumentar la veloci-
dad del aire, coloque el interruptor de encendido/
apagado (1) en la posición "2".
5. Para desconectar el producto, coloque el interruptor
de encendido/apagado (1) en la posición "0".

9.3 Desconexión por sobrecarga

En caso de sobrecarga del motor, este se desconecta
automáticamente. Tras un tiempo de refrigeración (los
tiempos varían), puede conectarse de nuevo el motor.

10 Indicaciones de trabajo

- Dirija el chorro de aire hacia delante y muévase len-
tamente para amontonar hojas o residuos de jardín,
o eliminar tales restos de puntos de difícil acceso
mediante soplado.
- Es inevitable que este producto emita cierta conta-
minación acústica. Posponga el trabajo ruidoso a
los tiempos aprobados y designados. Respete los
periodos de descanso, si es necesario.

11 Limpieza y mantenimiento

ADVERTENCIA

Encargue todos los trabajos de mantenimiento y reparación que no se describan en este manual de instrucciones a un taller especializado. Utilice únicamente piezas de repuesto originales.

¡Hay riesgo de accidente! Realice los trabajos de mantenimiento y limpieza siempre con la batería extraída. ¡Existe peligro de lesión! Deje que el producto se enfríe antes de realizar cualquier trabajo de mantenimiento y limpieza. Los elementos del motor están calientes. ¡Hay riesgo de lesiones y quemaduras!

El producto puede arrancar inesperadamente, provocando lesiones personales.

- Retire la batería.
- Deje enfriar el producto.
- Retire la herramienta intercambiable.

11.1 Limpieza

1. En lo posible, mantenga los dispositivos de protección, las ranuras de aire y el cárter del motor libres de polvo y suciedad. Limpie el producto con un paño limpio o soplelo con aire comprimido a baja presión. Recomendamos limpiar el producto directamente después del uso.
2. Los orificios de ventilación deben estar siempre libres.
3. No utilice ningún producto de limpieza ni disolventes; estos podrían deteriorar las piezas de plástico del producto. Asegúrese de que no pueda entrar agua en el producto.

11.2 Mantenimiento

El producto no requiere mantenimiento.

12 Almacenamiento

Preparación para el almacenamiento

1. Retire la batería.
2. Limpie el producto e inspecciónelo en busca de daños.

Almacene el producto y sus accesorios en un lugar oscuro, seco y sin riesgo de heladas al que no puedan acceder los niños.

La temperatura de almacenamiento óptima es de 5 °C a 30 °C.

Conserve el producto en su embalaje original.

Cubra el producto para protegerlo del polvo o de la humedad. Guarde el manual de instrucciones junto con el producto.

13 Reparación y pedido de piezas de repuesto

Hay que tener en cuenta que los siguientes componentes de este producto están sometidos a desgaste natural o por el uso o que se requieren los siguientes materiales de consumo.

ATENCIÓN

Según la ley de responsabilidad de los productos, no se asume ninguna responsabilidad por daños ocasionados por reparaciones no profesionales o por no utilizar piezas de repuesto originales.

Contrate a un servicio técnico o un profesional autorizado. Esto también es válido para las piezas de accesorios.

Encontrará las piezas de repuesto y los accesorios en nuestro centro de servicio. Para ello, escanee el código QR que aparece en la portada.

13.1 Pedido de piezas de repuesto

Al efectuar el pedido de piezas de repuesto, deben indicarse las siguientes indicaciones:

- Designación del modelo
- Número de artículo
- Datos de la placa de características

Piezas de repuesto / accesorios

Batería GO-ABP 2.0 N.º de artículo:	7909201714
Batería GO-ABP 4.0 N.º de artículo:	7909201715
Cargador GO-BC 2.4 N.º de artículo:	7909201716
Cargador GO-BC 4.5 N.º de artículo:	7909201717
Cargador GO-BC 2.4 twin N.º de artículo:	7909201718
Cargador GO-BC 4.5 twin N.º de artículo:	7909201719

14 Eliminación y reciclaje

Notas sobre el embalaje



Los materiales de embalaje son reciclables. Deseche los embalajes de forma respetuosa con el medio ambiente.

Notas sobre la Ley alemana de aparatos eléctricos y electrónicos (ElektroG)



¡Los residuos de equipos eléctricos y electrónicos no forman parte de la basura doméstica, sino que deben recogerse o eliminarse por separado!

- ¡Antes de la entrega, deben retirarse, libres de daños, las baterías usadas o las baterías recargables que no vengan instaladas de manera permanente en el aparato usado! Su eliminación está regulada por la ley alemana de baterías.
- Los propietarios o usuarios de aparatos eléctricos y electrónicos están legalmente obligados a devolverlas después de su uso.
- ¡El usuario final es responsable de eliminar sus datos personales en el aparato usado que se va a desechar!
- El símbolo del contenedor con ruedas tachado significa que los equipos eléctricos y electrónicos no deben desecharse junto con la basura doméstica.
- Los residuos de equipos eléctricos y electrónicos se pueden entregar de forma gratuita en los siguientes lugares:
 - Puntos públicos de eliminación o recogida (p. ej., obras públicas municipales)
 - Puntos de venta de dispositivos electrónicos (físicos y online), siempre que los distribuidores comerciales estén obligados a retirarlos o los ofrezcan voluntariamente.
 - Puede entregar hasta tres aparatos eléctricos usados por tipo de aparato, con una longitud máxima de canto de 25 centímetros, de forma gratuita sin necesidad de adquirir previamente un aparato nuevo del fabricante o bien llevarlos a otro punto de recogida autorizado en su zona.

– En el correspondiente servicio de atención al cliente podrá encontrar condiciones de devolución adicionales de los fabricantes y distribuidores.

- Si el fabricante entrega un aparato eléctrico nuevo a un domicilio particular, el fabricante puede encargarse de que el aparato eléctrico usado sea recogido de forma gratuita a petición del usuario final. Para ello, póngase en contacto con el servicio de atención al cliente del fabricante.
- Estas declaraciones solo se aplican a los aparatos instalados y vendidos en los países de la Unión Europea y sujetos a la Directiva Europea 2012/19/UE. En países fuera de la Unión Europea, se pueden aplicar diferentes regulaciones a la eliminación de residuos de equipos eléctricos y electrónicos.

Eliminación de la batería de iones de litio



Desmontaje de la batería antes de desechar el aparato!

- No arroje las baterías a la basura doméstica, al fuego (peligro de explosión) ni al agua. Las baterías dañadas pueden dañar el medioambiente y su salud si se escapan vapores o líquidos tóxicos.
- Las baterías defectuosas o gastadas deben reciclarse de acuerdo con la directiva 2006/66/CE.
- Entregue el aparato y el cargador en un centro de reciclaje. Las piezas de plástico y metal utilizadas pueden separarse por tipos y así reciclarse.
- Deshágase de las baterías cuando se descarguen. Recomendamos cubrir los polos con una tira adhesiva como protección ante un cortocircuito. No abra la batería.
- Deseche la batería de acuerdo con las disposiciones locales. Entregue las baterías consumidas en un punto de recogida de baterías viejas donde se realice un reciclaje respetuoso con el medioambiente. Consulte a su empresa local de eliminación de residuos al respecto.

15 Solución de averías

Avería	Posible causa	Solución
El producto no arranca o lo hace con una potencia reducida.	La capacidad de la batería es demasiado baja.	Cargue la batería.
	La batería no se ha insertado correctamente.	Coloque la batería en el soporte de la batería. La batería debe encajar de forma audible.
	Interruptor de conexión/desconexión averiado.	Póngase en contacto con nuestro servicio técnico.
El motor está averiado.		
El producto funciona con interrupciones.	Contacto interno flojo.	Póngase en contacto con nuestro servicio técnico.
	Interruptor de conexión/desconexión averiado.	

16 Condiciones de garantía - Serie 20 V gomag

Fecha de revisión 11.07.2023

Estimado cliente:

Nuestros productos son sometidos a un estricto control de calidad. En caso de que un producto siga sin funcionar correctamente, lo lamentamos mucho y le rogamos que se ponga en contacto con nuestro servicio técnico en la dirección indicada a continuación. También estaremos encantados de atenderle por teléfono a través del número de servicio. Las siguientes indicaciones tienen por objeto ayudarle a garantizar una tramitación y liquidación sin problemas en caso de siniestro.

Para hacer valer las reclamaciones de garantía se aplica lo siguiente:

1. **Estas condiciones de garantía** regulan nuestros servicios adicionales de garantía del fabricante para compradores (usuarios finales particulares) de productos nuevos. Las reclamaciones de garantía legales no se ven afectadas por esta garantía. Estas son responsabilidad del distribuidor comercial al que compró el producto.
2. **El servicio de garantía** se extiende exclusivamente a los defectos en un producto nuevo adquirido por usted que se basan en un defecto material o de fabricación y está, a nuestra discreción, limitada a la reparación de tales defectos de forma gratuita o a la sustitución del producto (si es necesario, también la sustitución por un modelo sucesor). Los productos o piezas sustituidos pasarán a ser de nuestra propiedad. Tenga en cuenta que nuestros productos no están diseñados para uso comercial, artesanal ni profesional. Por lo tanto, una reclamación de garantía no es válida si el producto se ha utilizado en operaciones comerciales, artesanales o industriales dentro del periodo de garantía o si se ha sometido a un esfuerzo equivalente.
3. **Quedan excluidos de nuestros servicios de garantía:**
 - Daños en el producto causados por la inobservancia de las instrucciones de montaje, instalación incorrecta, inobservancia del manual de instrucciones (p. ej., conexión a una tensión de red o tipo de corriente incorrectos) o de las disposiciones de mantenimiento y seguridad o por el uso del producto en condiciones ambientales inadecuadas, así como por falta de cuidado y mantenimiento.
 - Daños en el producto causados por un uso incorrecto o inadecuado (como la sobrecarga del producto o el uso de herramientas o accesorios no homologados), la penetración de cuerpos extraños en el producto (como arena, piedras o polvo), daños de transporte, uso de la fuerza o influencias externas (como daños causados por caídas).

- Daños en el producto o en partes del producto atribuibles al desgaste previsto, normal (de funcionamiento) u otro desgaste natural, así como daños y/o deterioro de piezas de desgaste.
 - Defectos en el producto causados por el uso de accesorios, suplementos o piezas de repuesto que no sean piezas originales o que no se utilicen según lo previsto.
 - Productos en los que se hayan realizado cambios o modificaciones.
 - Desviaciones menores del estado nominal que sean irrelevantes para el valor y la usabilidad del producto.
 - Productos en los que se hayan efectuado reparaciones por cuenta propia, en particular por un tercero no autorizado.
 - Si el marcado del producto o la información de identificación del producto (etiqueta adhesiva de la máquina) está ausente o es ilegible.
 - Productos que muestren una gran suciedad y, por tanto, sean rechazados por el personal de servicio.
 - En general, quedan excluidas de este servicio de garantía las reclamaciones por daños y perjuicios, así como los daños consecuentes.
4. **El periodo de garantía** es regularmente de **5 años** (12 meses para pilas/baterías) y comienza con la fecha de compra del producto. La fecha que figura en el recibo de compra original es determinante. Las reclamaciones de garantía deben realizarse inmediatamente después de detectarse la necesidad de efectuarlas. Queda excluida la presentación de reclamaciones de garantía tras la expiración del periodo de garantía. La reparación o sustitución del producto no da lugar a una extensión del periodo de garantía, ni se inicia un nuevo periodo de garantía por este servicio para el producto o para cualquier pieza de repuesto instalada. Esto también se aplica a la utilización de servicios técnicos in situ. El producto en cuestión debe presentarse o devolverse al centro de servicio al cliente en un estado limpio, junto con una copia del recibo de compra, que debe incluir la fecha de compra y la denominación del producto. Si un producto se devuelve incompleto, sin el volumen de suministro completo, se descontará/deducirá el valor de los accesorios que falten si se sustituye el producto o se efectúa un reembolso. Los productos parcial o totalmente desmontados no se aceptarán como reclamación de garantía. En caso de reclamación injustificada o fuera del periodo de garantía, los gastos de transporte y el riesgo de transporte correrán generalmente a cargo del comprador. **Notifique con antelación al centro de servicio (véase a continuación) una reclamación de garantía.** Como norma general, se conviene que el producto defectuoso con una breve descripción del fallo se enviará mediante devolución organizada o, en caso de reparación fuera del periodo de garantía, con franqueo suficiente, observando las directrices de embalaje y envío correspondientes, a la dirección de servicio

indicada a continuación. **Tenga en cuenta que su producto (según el modelo) debe estar sin material de operación en el momento de la devolución por razones de seguridad.** El producto enviado a nuestro centro de servicio debe embalsarse de tal forma que se eviten daños en el producto reclamado durante el transporte. Tras la reparación/sustitución, le devolveremos el producto sin coste alguno. Si los productos no pueden ser reparados ni sustituidos, se puede hacer un reembolso monetario de hasta el precio de compra del producto defectuoso a nuestra entera discreción, teniendo en cuenta cualquier deducción por deterioro y desgastes. Estos servicios de garantía benefician únicamente al comprador particular original y no son cedibles ni transferibles.

5. **Extensión del periodo de garantía a 10 años:** Scheppach ofrece una extensión de garantía adicional de 5 años para los productos de la serie gomag 20 V. Con ello, el periodo de garantía total de estos productos asciende a 10 años. Se exceptúan pilas/baterías, cargadores y accesorios. Esta extensión de garantía puede reclamarse registrando su producto Scheppach de esta gama en línea en <https://garantie.scheppach.com> a más tardar 30 días desde la fecha de compra. Después de registrarse correctamente en línea, recibirá la confirmación de la extensión de la garantía relacionada con el artículo.
6. **Para presentar su reclamación de garantía, póngase en contacto con nuestro centro de servicio.**

Utilice preferentemente el formulario de nuestra página web: <https://www.scheppach.com/de/servicio>

No nos envíe ningún producto sin antes ponerse en contacto y registrarse en nuestro centro de servicio.

El contacto inicial con nuestro centro de servicio es un requisito previo obligatorio para hacer uso de estas declaraciones de garantía. Las reclamaciones de garantía deben realizarse en un plazo de 14 días desde la constatación del defecto antes de que expire el periodo de garantía. Para ello, se requiere el recibo de compra original y, dado el caso, la confirmación de la extensión de la garantía relacionada con el artículo.

7. **Plazo de tramitación** - Por regla general, resolvemos las reclamaciones en un plazo de 14 días a partir de la recepción en nuestro centro de servicio. Si, en casos excepcionales, se supera el plazo de tramitación mencionado, le informaremos con la debida antelación.
8. **Por lo general, las piezas de desgaste quedan excluidas de la garantía.** - Las piezas de desgaste son: a) las pilas/baterías suministradas, adosadas y/o montadas, así como b) todas las piezas de desgaste dependientes del modelo (incluidas correas, hojas de sierra, herramientas de inserción, discos

de amolado, filtros, cepillos de carbón, etc.; véase el manual de instrucciones). Quedan excluidas de la garantía las pilas o baterías muy descargadas o dañadas en la carcasa y/o en los polos de la batería.

9. **Estimación de costes** - Los productos que no estén o hayan dejado de estar cubiertos por la garantía serán reparados con cargo. Previa solicitud a nuestro centro de servicio, puede enviar los productos defectuosos para obtener una estimación de costes y, si es necesario, dar al centro de servicio su aprobación por escrito (por correo postal o electrónico) para la reparación. Sin la aprobación de la reparación, no se realizará ninguna otra tramitación.
10. **No se podrán hacer valer otras reclamaciones distintas** de las mencionadas anteriormente.

Las condiciones de garantía solo son válidas en la versión vigente en el momento de la reclamación y pueden consultarse en nuestra página web (www.scheppach.com) si procede.

En caso de traducciones, la versión alemana es siempre predominante.

Scheppach GmbH - Günzburger Str. 69 - 89335 Ichenhausen (Alemania)

Teléfono: +800 4002 4002 - Correo electrónico: customerservice.ES@scheppach.com - Internet: <https://www.scheppach.com>

Nos reservamos el derecho de modificar estas condiciones de garantía en cualquier momento y sin previo aviso.

17 Declaración de conformidad UE

Declaración de conformidad original

Fabricante:

Scheppach GmbH
Günzburger Straße 69
D-89335 Ichenhausen

Declaramos, bajo nuestra exclusiva responsabilidad, que el producto aquí descrito cumple las directivas y normas aplicables.

Marca: **gomag**
Denominación del art.: **SOPLADOR DE HOJAS DE BATERÍA**
GO-LAB700
N.º de art. **39121029982**

Directivas UE:

2014/30/UE, 2006/42/CE, 2011/65/UE; 2000/14/CE_2005/88/CE *

* El asunto descrito más arriba de la declaración cumple las disposiciones de la Directiva 2011/65/UE del Parlamento Europeo y el Consejo del 8 de junio de 2011 sobre restricciones a la utilización de determinadas sustancias peligrosas en aparatos eléctricos y electrónicos.

Normas aplicadas:

EN 60335-1:2012/A15:2021; EN 50636-2-100:2014; EN 62233:2008; EN IEC 55014-1:2021; EN IEC 55014-2:2021; EN ISO 12100:2010

2000/14/CE_2005/88/CE

Nivel garantizado de potencia acústica (L_{WA}): 100 dB

Nivel de potencia acústica (L_{WA}) medido: 94,1 dB

Apoderado de la documentación:

David Rümpelein
Günzburger Str. 69
D-89335 Ichenhausen
Ichenhausen, 27.09.2023



Simon Schünk

Division Manager Product Center



Andreas Pecher
Head of Project Management

Notizen



SCHEPPACH GMBH
Günzburger Str. 69
D-89335 Ichenhausen



Stand der Informationen · Status of the information · Version des informations · Versione delle informazioni · Información disponible
Update: 09/2023 · Ident.-No.: 39121029982